

Газонные решетки ●
Системы поверхностного водоотвода ●
Спортивные и защитные покрытия ●





ecoteck

О компании

«Ecotek» — торговая марка одного из крупнейших производителей пластмассовых изделий в РБ — ОАО «Легпромразвитие». Продукция под ТМ «Ecotek» сумела завоевать лидирующее место на рынке профессиональных систем поверхностного водоотвода. Благодаря использованию в производстве современных технологий и материалов продукция отвечает самым высоким требованиям международных стандартов. Производство продукции сертифицировано в соответствии с СТБ ISO 9001-2009.

Миссия «Ecotek»

Внедряя инновационные идеи и передовые технологии, опираясь на надежный коллектив и предвидя ожидания потребителей, мы создаем устойчивую, надежную компанию и вносим вклад в развитие всех, кто рядом с нами.

Мы ценим следующие принципы и руководствуемся ими:

Открытость. Мы открыты новым идеям, новым людям, новым партнерам. Мы готовы делиться опытом и перенимать его у лидеров.

Честность. Мы говорим и делаем то, о чем думаем и во что верим.

Уважение. Мы признаем право каждого иметь и выражать собственное мнение.

Ответственность. Мы соблюдаем свои обязательства перед сотрудниками, клиентами и поставщиками.

История ТМ «Ecotek» началась с 2009 года и до сегодняшнего дня ТМ «Ecotek» успешно воплощает проекты в жизнь, накапливая серьезный опыт и учитывая пожелания заказчика. За этот срок наша продукция хорошо зарекомендовала себя в эксплуатации на рынках Республики Беларусь и Российской Федерации. Профессиональный менеджмент, постоянный мониторинг рыночной ситуации, а главное, реализация только высококачественной продукции — все эти преимущества ТМ «Ecotek», которые позволяют удерживать уверенные позиции на рынке и пользоваться заслуженным авторитетом у партнеров и клиентов.

Особое внимание мы уделяем совершенствованию ассортимента, оптимизации технологических процессов и созданию новых алгоритмов сотрудничества с клиентами.

Специалисты знают все о любых водоотводных системах, часто выступают в качестве экспертов и всегда готовы помочь Вам определиться с выбором самой оптимальной системы водоотвода.

ТМ «Ecotek» осуществляет полный цикл разработки и производства изделий, от идеи до ее материального

воплощения. На сегодняшний день основными направлениями деятельности ТМ «Ecotek» являются:

- 1) Системы поверхностного водоотведения;
- 2) Благоустройство и защита территорий:
 - газонные решетки;
 - спортивные покрытия;
 - защитные покрытия.

Реализованные объекты в РФ:

1. Конно-кинологический центр МЧС (район Красной поляны);
2. Площадка для программ ОАО «Первый канал» (г. Москва);
3. Автостоянка официального дилера Volkswagen «Руслан» (г. Москва);
4. Автосалон Peugeot «Бретань Авто» (г. Москва);
5. Стадион ОАО «Сургутнефтегаз» (г. Сургут);
6. Дом приемов мэрии (г. Москва);
7. Дворцово-парковый комплекс «Царицыно» (г. Москва);
8. Парк «Дендрарий» (г. Сочи).

Реализованные объекты в РБ:

1. Храм-памятник в честь Всех Святых (г. Минск);
2. Стадион УО «БГСХА» (г. Горки);
3. Теннисный корт Бобруйского государственного предприятия «Водоканал» (г. Бобруйск);
4. Ледовый дворец «Металлург» (г. Жлобин);
5. «Республиканский центр олимпийской подготовки конного спорта и коневодства» (Минский район, поселок Ратомка);
6. Стелла «Минск Город-герой» (г. Минск);
7. Сеть АЗС «Белоруснефть».

Мы все достойны того, чтобы жить с комфортом. Качественные водоотводные системы, газонные решетки, защитные покрытия играют в этом, хоть и не самую заметную, но далеко не последнюю роль.

Мы предоставляем полный комплекс услуг от проектирования до установки изделий; максимально точно осуществляем проекты в жизнь, соблюдая гарантированные сроки поставки и приемлемые цены. Приглашаем к сотрудничеству строительные компании, фирмы занимающиеся благоустройством, проектные организации, предприятия ЖКХ, спортивные общества и организации.





Раздел 1

Водоотводы STANDART

Раздел 2

Водоотводы MEDIUM

Раздел 3

Водоотводы HEAVY

Раздел 4

Пескоуловители, дождеприемники, придверные поддоны

Раздел 5

Газонные решетки

Раздел 6

Спортивные и защитные покрытия

Раздел 7

Техническая информация



Водоотводы STANDART

класс нагрузки А, В, С

Применяются:

- в скверах и парках
- на велосипедных дорожках
- на тротуарах
- на школьных дворах
- на стадионах
- в гаражах
- на автостоянках (легковой транспорт)
- на территории индивидуальных застроек



Водоотводная система Ecoteck STANDART

Системы поверхностного водоотвода предназначены для сбора ливневых и талых вод. Пластиковые каналы бывают разных типов и модификаций, и классифицируются они, прежде всего, по уровню допустимой нагрузки.

Система поверхностного водоотвода STANDART относится к классу А до 1,5 т на 1 м кв., В до 12,5 т на 1 м кв., С до 25 т на 1 м кв.

Такие системы водоотводов применяются:

- в загородном доме для сбора воды с кровли, террас;
- в скверах и парках (для благоустройства);
- на велосипедных дорожках;
- на тротуарах;
- на школьных дворах (для снижения уровня грунтовых вод);
- на стадионах;
- в гаражах.

Система STANDART — это идеальное решение для поверхностного водоотвода, объединяющего ряд водоотводных лотков и пескоуловителей, которые соединены друг

с другом. Система надежно защищает фундамент и подвальное помещение от сырости и разрушения, предохраняет прилегающую территорию от заболачивания и ливневых потоков, а также понижает уровень грунтовых вод.

STANDART 100 и 200 — это комплекс водоотводных лотков из высококачественного пластика, с толщиной стенок, гарантирующей отсутствие коробления и искажения профиля. Пластиковые водоотводные лотки изготовлены из экологически чистых материалов. Мощная система ребер придает лотку устойчивость к высоким нагрузкам. Гидравлическое сечение составляет 100 мм. Ассортимент лотков представлен пятью вариантами высоты: 69 мм, 99 мм, 129 мм, 179 мм и 210 мм, что позволяет сделать выбор в зависимости от производительности, которая требуется в каждом конкретном случае.

Данная система комплектуется следующими решетками: пластиковая (в цвет: черный, металлик), стальная штампованная, чугунная щелевая. В комплект входит заглушка для лотков.

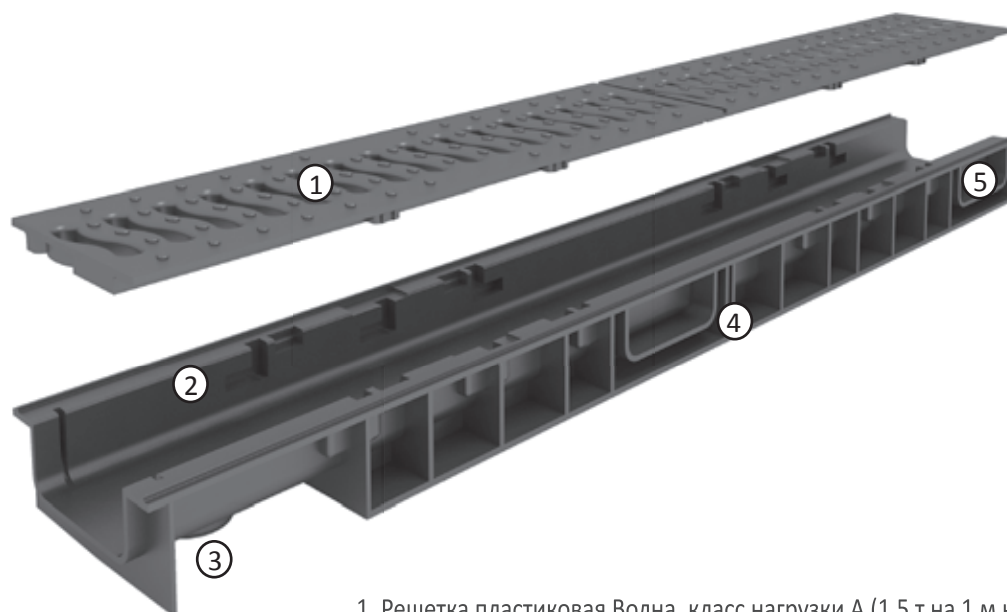

1. Решетка пластиковая Волна, класс нагрузки А (1,5 т на 1 м кв.);
2. Лоток пластиковый системы STANDART 100.65 h69;
3. Сформированное отверстие для подключения трубы $\varnothing 50$ мм;
4. Специальный паз для распила лотка;
5. Специальный паз для подключения других лотков под углом 90°.

Варианты комплектации систем линейного водоотвода ECOTECK STANDART

■ Система STANDART 100 Серии 65, 95, 125, 175

№	Класс нагрузки	Наименование продукта	Размер, мм			Масса, кг, шт	Кол-во шт на паллете
			Д	Ш	В		
1	A-E	Лоток 100.65 h69	1000	153	69	1,6	285
2	A-E	Лоток 100.95 h99	1000	153	99	1,7	255
3	A-E	Лоток 100.125 h129	1000	153	129	1,9	110
4	A-E	Лоток 100.175 h179	1000	153	179	3,1	72
5	A	Решетка 100 пластиковая Волна (черная)	500	136	16	0,4	54
6	A	Решетка 100 пластиковая Волна (металлик)	500	136	16	0,4	54
7	A	Решетка 100 стальная штампованная	1000	134	26	1,6	-
8	A-C	Решетка чугунная щелевая 100 C250	500	136	38	3,16	-
9	-	Заглушка для лотков пластиковых STANDART 100.65	5	116	45,5	0,02	-
10	-	Заглушка-переходник для лотков пластиковых STANDART 100.125 и 100.175	38	116	150,5	0,07	-
12	-	Крепеж 100 к решетке стальной штампованной	114	28	9,3	0,072	-

■ Система STANDART 200 Серии 210

№	Класс нагрузки	Наименование продукта	Размер, мм			Масса, кг, шт	Кол-во шт на паллете
			Д	Ш	В		
1	A-E	Лоток 200.210 h214 пластиковый	1000	253	214	1,6	-
2	A	Решетка 200 стальная штампованная	1000	241	25	3,7	-
3	A-B	Решетка 200 чугунная щелевая B125	500	242	24	6,0	-
4	A-C	Решетка 200 чугунная щелевая C250	500	242	26,5	4,1	-
5	-	Крепеж 200 к решетке стальной штампованной	220	28	9,5	0,149	-
6	-	Заглушка для лотков пластиковых STANDART 200	46	219	191	0,226	-

Лотки пластиковые серий STANDART 100 и STANDART 200

Лоток пластиковый STANDART 100.65 h69

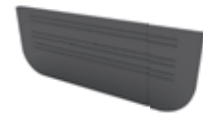
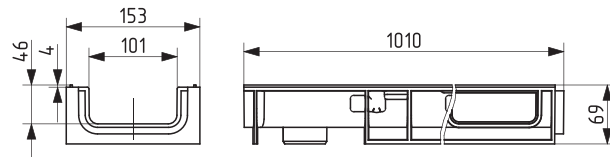

Заглушка для лотков
пластиковых 100.65

Лоток пластиковый STANDART 100.95 h99

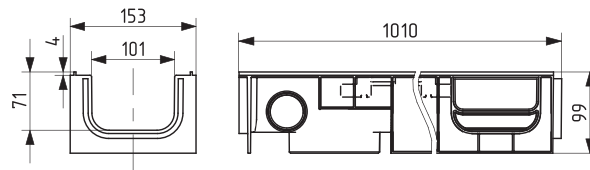

Лоток пластиковый STANDART 100.125 h129

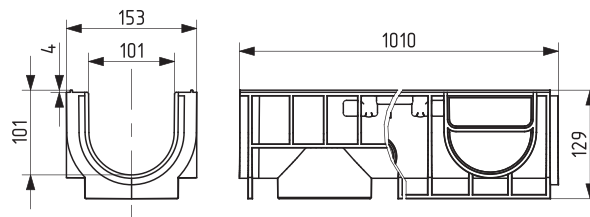

Лоток пластиковый STANDART 100.175 h179

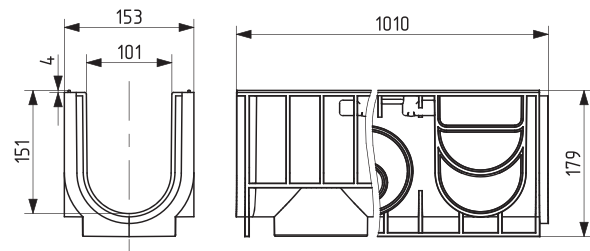

Заглушка-переходник
для лотков пластиковых
100.95; 100.125
и 100.175

Лоток пластиковый STANDART 200.210 h214

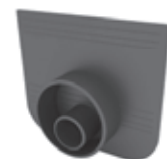
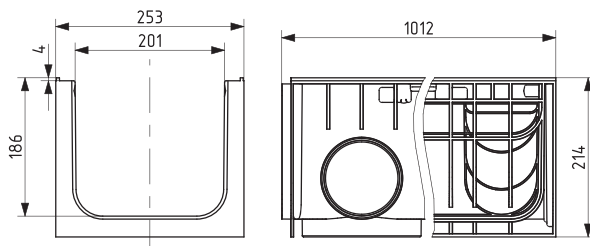

Заглушка-переходник
для лотков
пластиковых 200

Варианты комплектации решетками

■ Стальная штампованная решетка к лоткам STANDART 100 (A15)

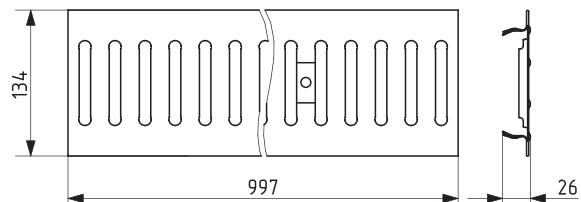

■ Пластиковая решетка «Волна» к лоткам STANDART 100 (A15)

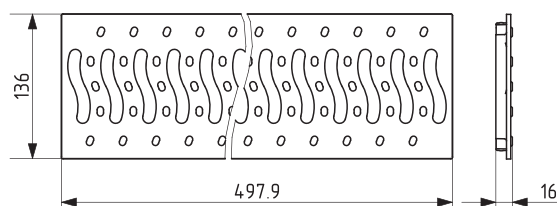

■ Стальная штампованная решетка к лоткам STANDART 200 (A15)

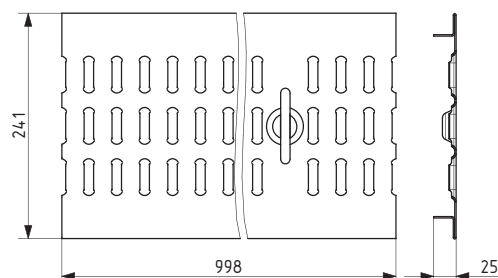

■ Чугунная щелевая решетка к лоткам STANDART 200 (B125)

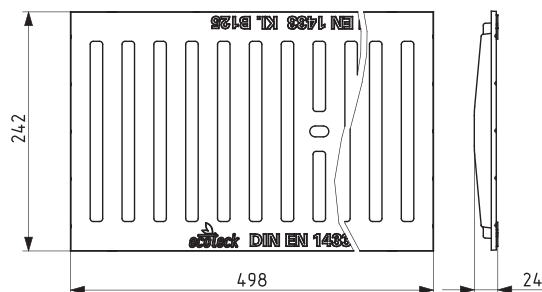

Варианты комплектации решетками

Решетка чугунная щелевая к лоткам 100 (C250)

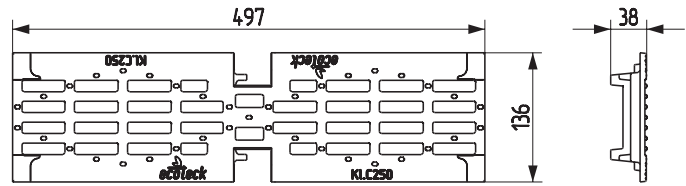
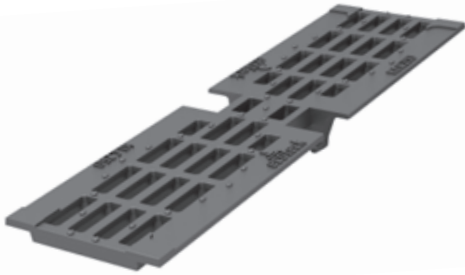

Решетка чугунная щелевая к лоткам 200 (C250)

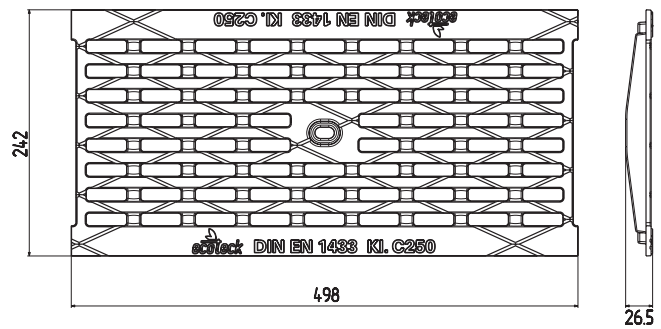
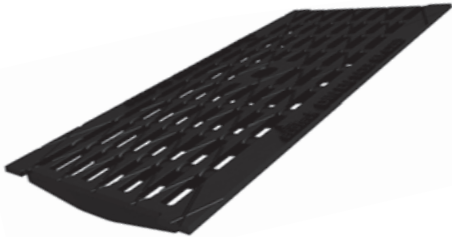



г. Минск, Храм-памятник в честь Всех Святых.



Могилевская область, г. Горки, Стадион УО «БГСХА».



Могилевская область, г. Бобруйск, предприятие ОАО «Легпромразвитие» (монтаж водоотвода).







Водоотводы MEDIUM

класс нагрузки В

Применяются:

- на автостоянках
- в гаражах и многоуровневых паркингах
- в местах стоянок легковых автомобилей
- на дорогах с движением легкового транспорта
- на территории индивидуальных застроек
- на пешеходных зонах
- в садах и парках

Водоотводная система ECOTECK MEDIUM

Система поверхностного водоотвода MEDIUM относится к классу В. Величина нагрузки составляет до 12,5 т на 1 м кв., что соответствует нагрузке легкового транспорта.

Система поверхностного водоотвода MEDIUM аналогична STANDART 100, но лотки этой системы комплектуются решетками из композитного пластика.

Такие системы водоотводов применяются:

- на автостоянках;
- в гаражах и многоуровневых паркингах;
- в местах стоянок легковых автомобилей;
- на дорогах с движением легкового транспорта;
- на территории индивидуальных застроек;
- на пешеходных зонах;
- в садах и парках.

Пластиковые лотки серии MEDIUM поставляются в комплекте с решетками из композитного пластика, усиленного углеродным волокном, с максимальной нагрузкой до 12,5 тонн на 1 м кв. (класс нагрузки В). Мощная система ребер придает лотку устойчивость к высоким нагрузкам.

Если создается система водоотвода на ровной поверхности, следует использовать пластиковые каналы разных высот данной серии, то есть выбрать каскадную систему, которая будет более эффективной и надежной (стр. 54).

Лоток MEDIUM 100.65h85 за счет небольшой глубины актуален при укладке на любых территориях, где каналы большого размера установить невозможно. Например, в местах с тяжелым и каменистым грунтом, а также на подземных стоянках и многоуровневых паркингах.

Данная система комплектуется решетками из композитного пластика (цвет: черный, металл), усиленного углеродным волокном. Композитный пластик обеспечивает необходимую прочность конструкции и устойчивость к температурным и химическим воздействиям, не подвержен коррозии, гниению и разрушению под воздействием влаги. Решетки из композитного пластика обеспечивают надежную защиту лотков от повреждения автомобильным транспортом, засорения листвой и уличным мусором. Такие решетки выдерживают высокие нагрузки, в том числе постоянное высокое давление и трение.

Лотки MEDIUM 100 комплектуются заглушками в соответствии с их высотой.

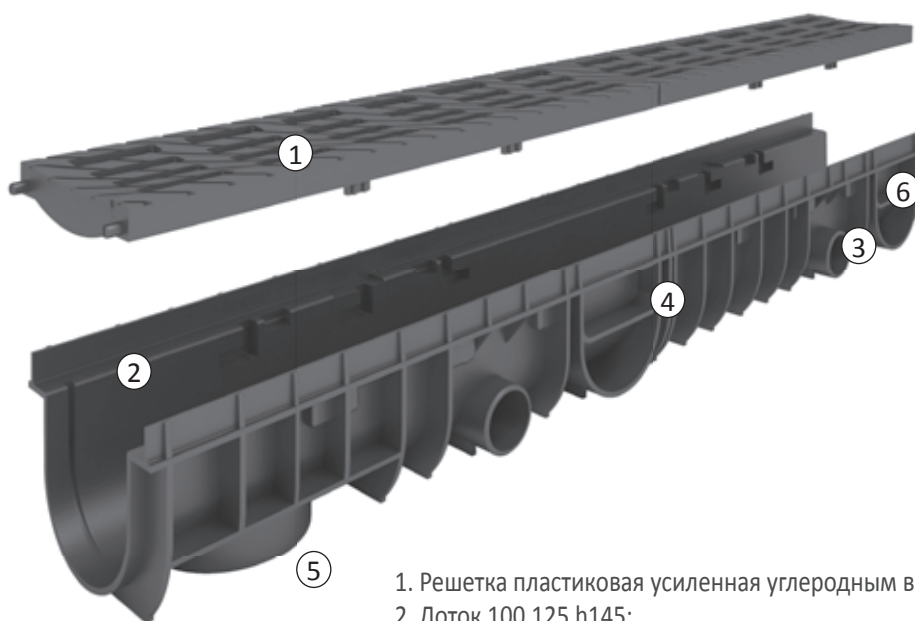

1. Решетка пластиковая усиленная углеродным волокном;
2. Лоток 100.125 h145;
3. Сформированное отверстие для подключения трубы $\varnothing 50$ мм;
4. Специальный паз для распила лотка;
5. Сформированное отверстие для подключения трубы $\varnothing 110$ мм;
6. Специальный паз для подключения других лотков под углом 90° .

Характеристики системы

- абсолютная водонепроницаемость поверхности лотков;
- исключительно гладкая поверхность, что увеличивает скорость течения воды по лотку и повышает пропускную способность лотка;
- возможность углового соединения и возможность вертикального или горизонтального соединения с трубой ливневой канализации, легкая резка лотка;
- стойкость к циклам замораживания-размораживания;
- небольшой вес, удобство транспортировки;
- стойкость к солям и противогололедным реагентам, нефтепродуктам, антифризам;
- длительный срок эксплуатации (50 лет).

Варианты комплектации систем линейного водоотвода ECOTESK MEDIUM

■ Система MEDIUM 100 Серии 85, 115, 145, 195							
№	Класс нагрузки	Наименование продукта	Размер, мм			Масса, кг, шт	Кол-во шт на паллете
			Д	Ш	В		
1	A-E	Лоток 100.65 h85	1000	153	85	1,6	270
2	A-E	Лоток 100.95 h115	1000	153	115	1,8	195
3	A-E	Лоток 100.125 h145	1000	153	145	1,9	110
4	A-E	Лоток 100.175 h195	1000	153	195	2,1	72
5	A-B	Решетка MEDIUM 100 (черный)	500	136	30	0,9	28 в коробке, 20 коробок на паллете
6	A-B	Решетка MEDIUM 100 (металлик)	500	136	30	0,9	28 в коробке, 20 коробок на паллете
7	-	Заглушка для лотков пластиковых 100.65	5	116	45,5	0,2	-
8	-	Заглушка-переходник для лотков пластиковых 100.125 и 100.175	5	116	150,5	0,7	-

Лотки пластиковые серии MEDIUM 100

Лоток пластиковый MEDIUM 100.65 h85

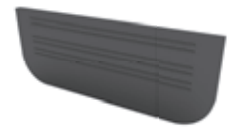
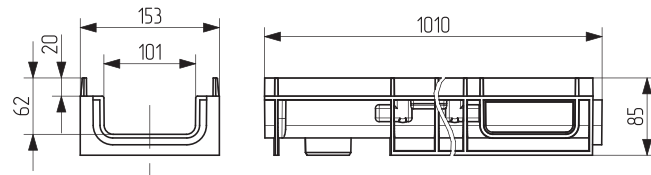

Заглушка для лотков
пластиковых 100.65

Лоток пластиковый MEDIUM 100.95 h115

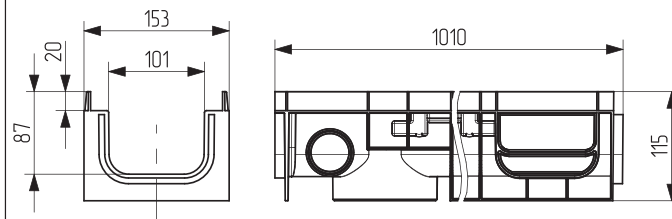
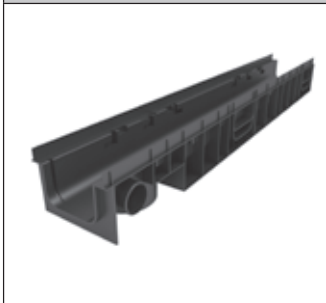

Лоток пластиковый MEDIUM 100.125 h145

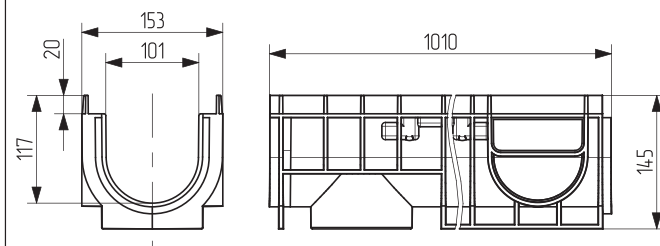

Лоток пластиковый MEDIUM 100.175 h195

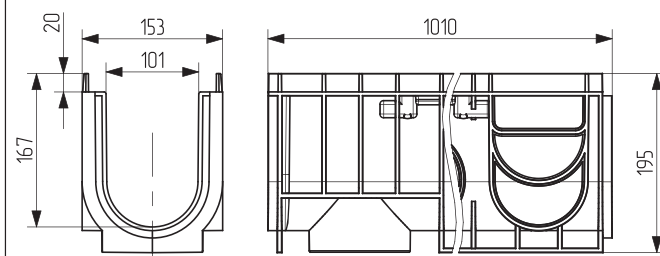
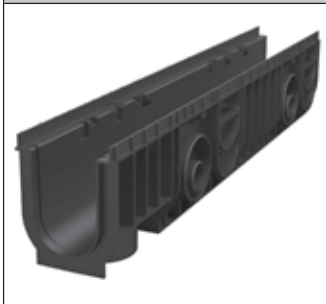

Заглушка-переходник
для лотков
пластиковых
100.95; 100.125
и 100.175

Варианты комплектации решетками

■ Решетка из усиленного композитного пластика
MEDIUM 100 (B125)

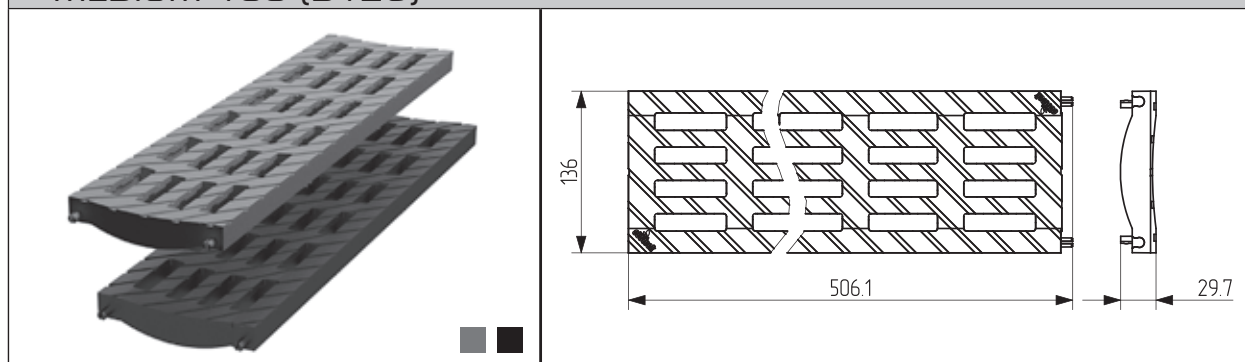

Гомельская обл., г. Гомель, двор дома на Речицком шоссе.





Водоотводы HEAVY

класс нагрузки D, E

Применяются:

- на предприятиях автосервиса, автомойках
- на стоянках легковых и грузовых автомобилей
- на обочинах дорог с интенсивным движением транспорта
- на транспортных и складских терминалах
- на автотранспортных предприятиях
- в промышленных зонах, на АЗС
- в логистических комплексах

Водоотводная система ECOTECK HEAVY

Пластиковые лотки HEAVY 100 и HEAVY 200 поставляются в комплекте с высокопрочными чугунными щелевыми решетками и стальными бортами с зацепами.

В зависимости от расчетной нагрузки чугунные решетки системы HEAVY делятся на два класса D и E. Для мест с интенсивным автомобильным движением (в парковочных зонах, на внутренних территориях предприятий) используются чугунные решетки классом прочности D. Величина нагрузки составляет до 40 т на 1 м кв. В местах высокой плотности транспортного потока или периодических, но значительных нагрузок, применяются чугунные решетки классом прочности E. Величина нагрузки составляет до 60 т на 1 м кв.

Такие системы водоотводов применяются:

- на предприятиях автосервиса, автомойках;
- на стоянках легковых и грузовых автомобилей;
- на обочинах дорог с интенсивным движением транспорта;
- на транспортных и складских терминалах;
- на автотранспортных предприятиях;
- в промышленных зонах, на АЗС;
- в логистических комплексах.

Лотки HEAVY 100 с классом нагрузки E-600 могут уста-

навливаться в промышленных зонах высокой интенсивности. Пластиковые лотки устойчивы как к очень высоким, так и к очень низким температурам, а также не боятся химических реагентов. Их можно использовать в самых разных проектах. Для повышения устойчивости канала к высоким нагрузкам в комплектацию входят специальные стальные борты с зацепами, которые устанавливаются на края канала. Чугунные решетки крепятся к пластиковым лоткам при помощи болтов. Такие чугунные решетки имеют длительный срок эксплуатации, а также обеспечивают эффективный отвод осадков.

Лотки HEAVY 200 комплектуются бортами с зацепами и чугунными решетками. Лотки с рабочей шириной канала 200 идеально подойдут для промышленных территорий, нуждающихся в организации отвода большого потока атмосферных осадков. Благодаря большой глубине и ширине, а также наличию специальных ребер жесткости, пластиковые лотки данного типа могут выдерживать высокие нагрузки. На дне и боках пластиковых каналов предусмотрены отверстия для соединения каналов с трубами локальной канализации.

Система поверхностного водоотвода отвечает современному техническому уровню и проходит постоянный контроль качества на всех этапах производства.

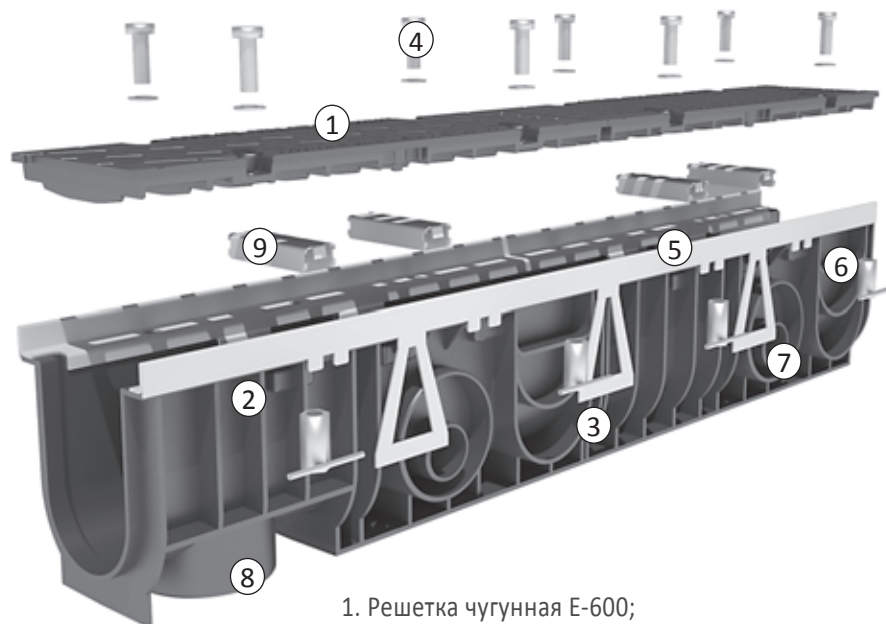

1. Решетка чугунная E-600;
2. Лоток 100.175 h195;
3. Специальный паз для распила лотка;
4. Крепежные элементы (болты);
5. Борты с зацепами стальными оцинкованными;
6. Специальный паз для подключения других лотков под углом 90°;
7. Сформированное отверстие для подключения труб $\varnothing 50$ и $\varnothing 110$ мм;
8. Сформированное отверстие для подключения трубы $\varnothing 110$ мм;
9. Крепежные элементы (планки).

Варианты комплектации систем линейного водоотвода ЕСОТЕСК HEAVY

■ Система HEAVY 100 Серии 65, 95, 125, 175

№	Класс нагрузки	Наименование продукта	Размер, мм			Масса, кг, шт	Кол-во шт на паллете
			Д	Ш	В		
1	A-E	Лоток 100.65 h65	1000	153	65	1,6	300
2	A-E	Лоток 100.95 h95	1000	153	95	1,2	240
3	A-E	Лоток 100.125 h125	1000	153	125	1,9	143
4	A-E	Лоток 100.175 h175	1000	153	175	2,1	110
5	A-E	Борт с зацепами стальной оцинкованный	1000	20	20	1,3	-
6	A-E	Решетка 100 чугунная щелевая E600	500	148	29,5	5.1	-
7	-	Заглушка для чугунных решеток	39	45	8,9	0,01	-
8	-	Крепеж 100	93,4	86,4	19	0,065	-
9	-	Заглушка для лотков пластиковых HEAVY 100	65	100	125	-	-

■ Система HEAVY 200 Серии 210

№	Класс нагрузки	Наименование продукта	Размер, мм			Масса, кг, шт	Кол-во шт на паллете
			Д	Ш	В		
1	A-E	Лоток 200.210 h210	1000	253	210	4,2	-
2	A-E	Борт с зацепами стальной оцинкованный	1000	20	20	1,3	-
3	A-D	Решетка 200 чугунная щелевая D 400	500	249	31,5	7,5	-
4	A-E	Решетка 200 чугунная щелевая E600	500	249	31,5	8,0	-
5	-	Заглушка для чугунных решеток	6,62	45,0	10,2	0,02	-
6	-	Крепеж 200	193,4	186,4	19	0,135	-
7	-	Заглушка для лотков пластиковых HEAVY 200	5	216	189	0,226	-

Лотки пластиковые серий HEAVY 100 и HEAVY 200

Лоток пластиковый HEAVY 100.65 h65

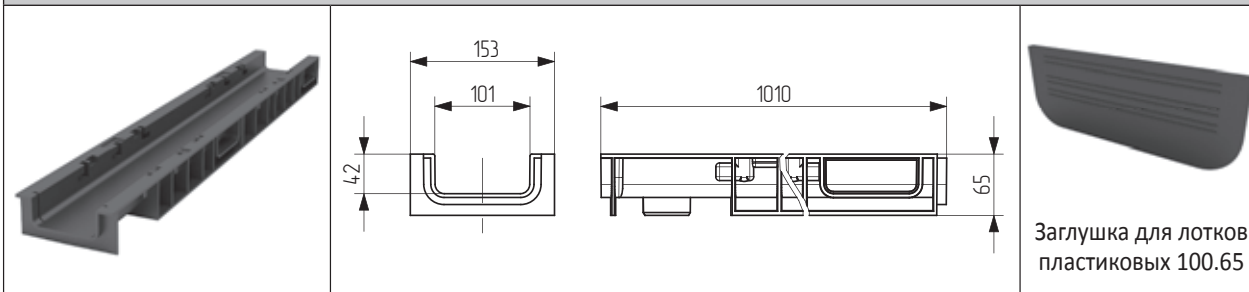

Лоток пластиковый HEAVY 100.95 h95

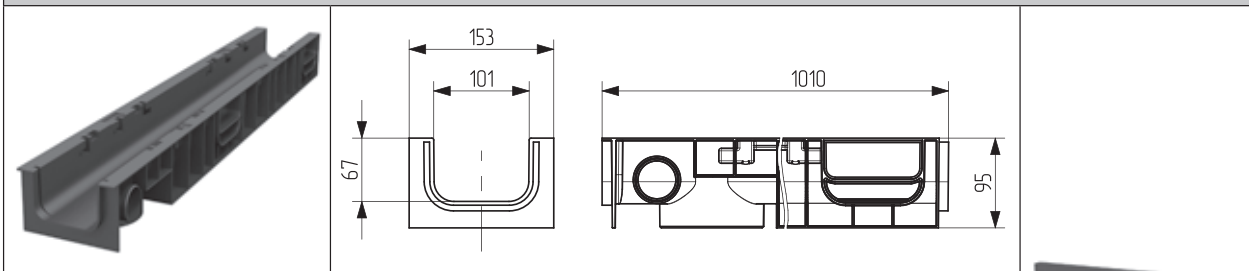

Лоток пластиковый HEAVY 100.125 h125

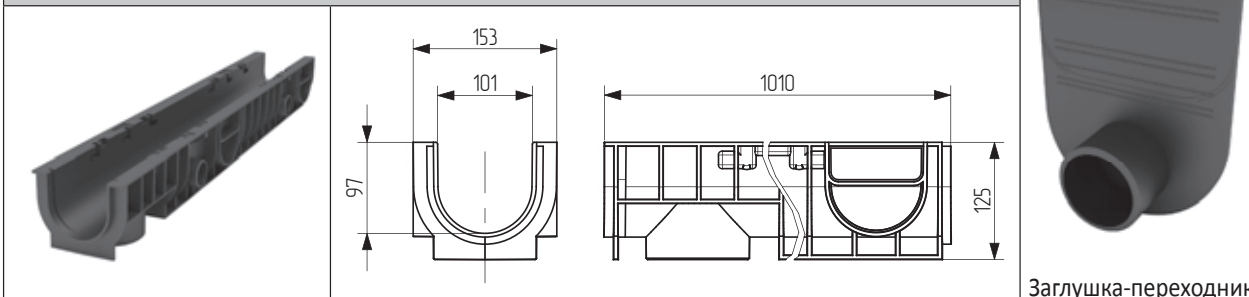

Лоток пластиковый HEAVY 100.175 h175

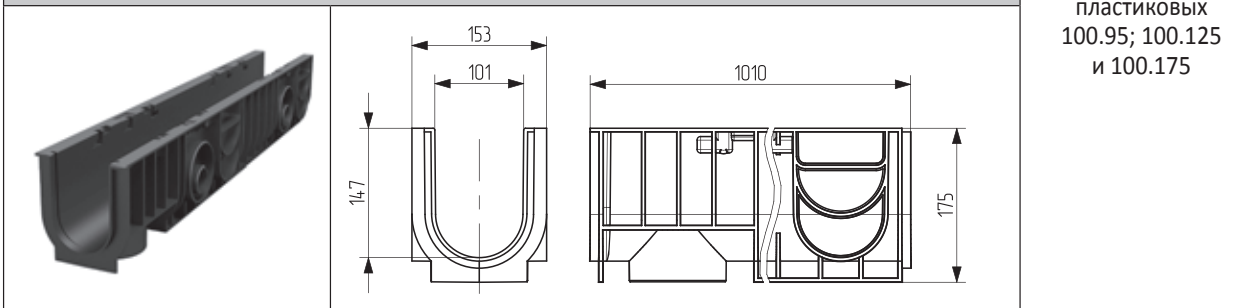

Лоток пластиковый HEAVY 200.210 h210

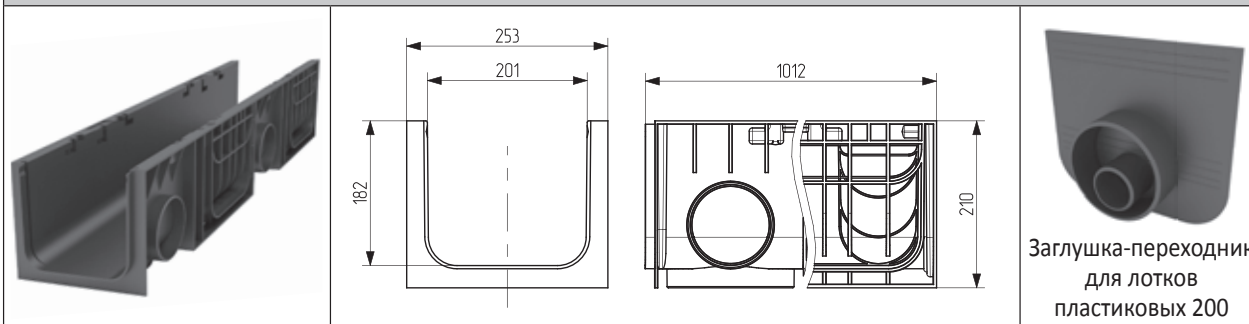

Варианты комплектации решетками

■ Чугунная щелевая решетка к лоткам HEAVY 100 (E600)

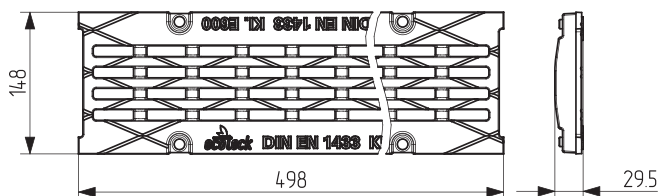

■ Чугунная щелевая решетка к лоткам HEAVY 200 (E600)

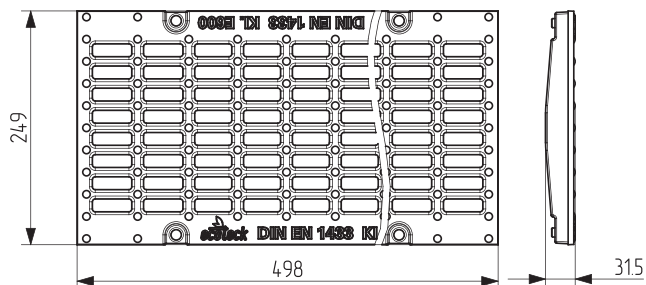

■ Чугунная щелевая решетка к лоткам HEAVY 200 (D400)

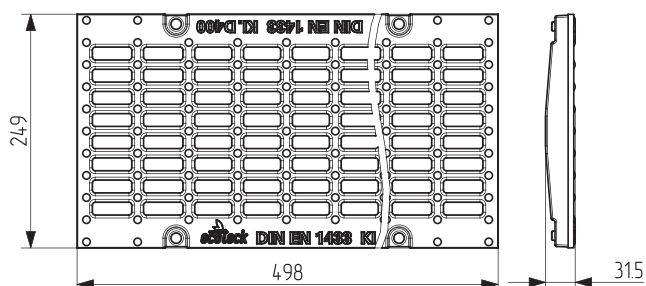
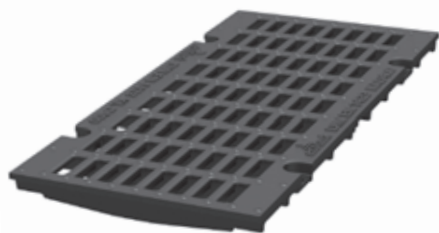





Пескоуловители, дождеприемники, придверные поддоны

Применяются:

- на автомобильных трассах
- в гражданском и частном строительстве
- на пешеходных тротуарах
- на автомобильных стоянках
- на транспортно-погрузочных терминалах
- на автомойках
- на авторемонтных станциях
- для организации входных групп

Пескоуловитель пластиковый ECOTECK

Пескоуловитель является одним из важнейших элементов дренажной системы. Он служит для защиты ливневой канализации от засорения песком и мелким мусором. Пескоуловитель устанавливается в линию каналов и соединяется с ними с любой торцевой стороны.

В пескоуловителях Ecotekc предусмотрены:

- боковые стыковочные соединения с трубами $\varnothing 50$, $\varnothing 110$ и $\varnothing 160$;
- стыковочные соединения с каналами пластиковыми 100 высотой 65, 125, 175.

Принцип работы пескоуловителя основан на гравитации: скорость течения поступающих сточных вод снижается до такой, при которой взвешенные вещества, находящиеся в них, начинают оседать на дно отделителя.

Пескоуловители пластиковые имеют корзинку с высокими стенками и специальными щелями, предназначенными для задержки листьев, веток и другого крупного мусора. Таким образом, ливневая канализация не засоряется, а значит, долгое время не требует капитальных очистительных работ.

Пескоуловитель Ecotekc комплектуется решеткой в зависимости от особенностей той или иной водоотводной системы, места ее установки и эксплуатации.

Пескоуловитель представлен в нескольких вариантах.

1. 100 h419.

- комплектуется решеткой пластиковой «Волна» (класс нагрузки А);
- комплектуется решеткой чугунной щелевой (класс нагрузки С).

2. 100 h435.

- комплектуется решеткой из усиленного композитного пластика MEDIUM (класс нагрузки В).

3. 100 h415.

- комплектуется решеткой чугунной щелевой и бортами с зацепами (класс нагрузки Е).

Перечисленные решетки подробно рассмотрены в предыдущих разделах (стр. 13, 14, 21, 27).

■ Пескоуловитель 100 h419

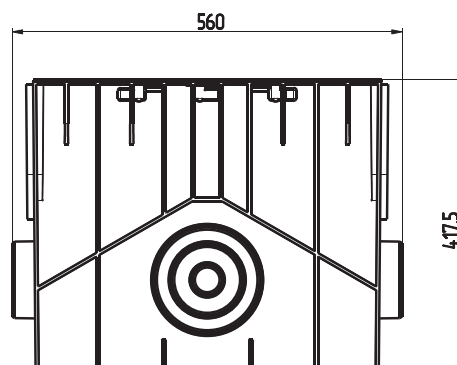
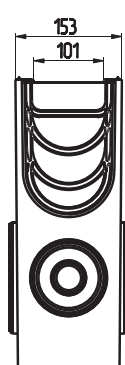

■ Пескоуловитель 100 h435

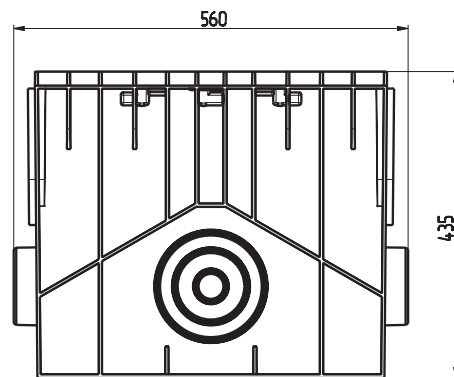
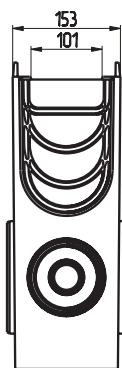
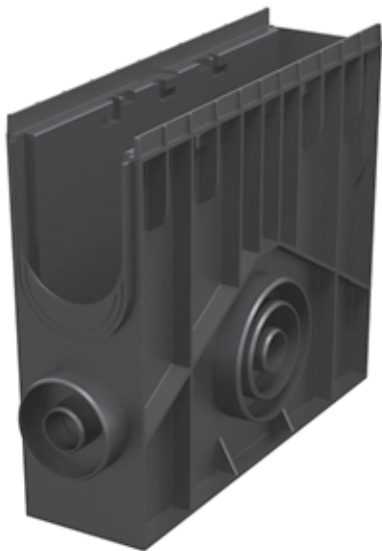

■ Пескоуловитель 100 h415

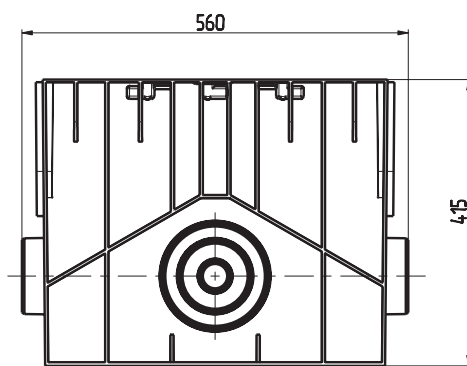
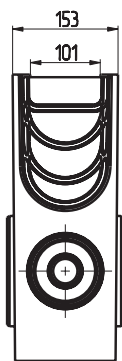
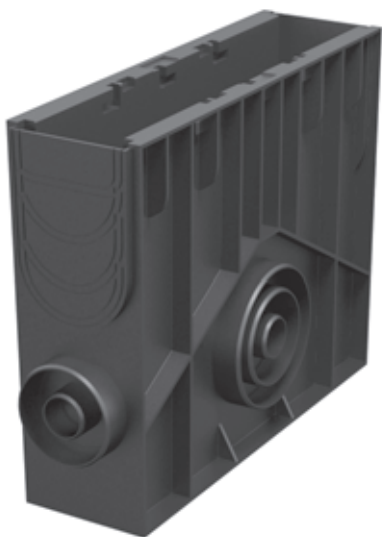

■ Корзина пескоуловителя

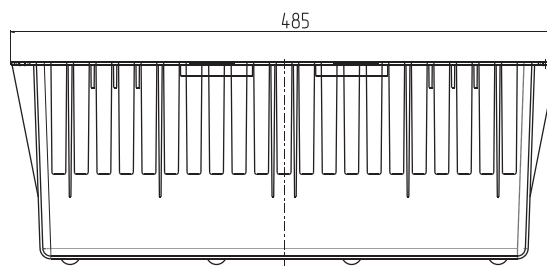
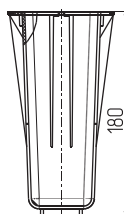
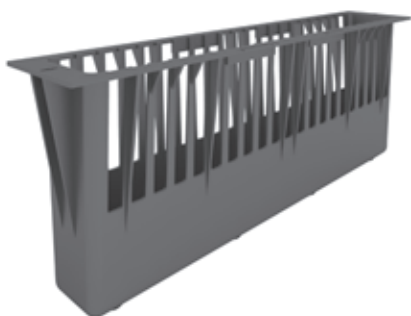

Точечный водотвод ECOTECK

В точечных водоотводных системах могут применяться такие элементы, как дождеприемник пластиковый и придверный поддон.

Главное предназначение точечного водоотвода — локальный сбор дождевых и талых вод.

Такой водоотвод незаменим:

- под водостоками крыш домов и зданий;
- под поливочными кранами;
- в придверных прямках;
- в любых других местах, где требуется локальный сбор воды.

Дождеприемники являются главным элементом точечного водоотвода. Это специализированные емкости, име-

ющие отводы для присоединения к ливневой канализации.

В дождеприемниках Ecoteck предусмотрены:

- боковые стыковочные соединения с трубами $\varnothing 50$, $\varnothing 110$ и $\varnothing 160$;
- стыковочные соединения с каналами пластиковыми 100 высотой 65, 125, 175.

В комплекте с пластиковым дождеприемником поставляется надстройка, при помощи которой можно установить дождеприемник на любой глубине; корзина с ручками для сбора мусора и перегородки-сифоны. К дождеприемникам Ecoteck предлагается несколько видов решеток (цвет: черный, металлик), рассчитанных на разные нагрузки (класс А, В).

■ Решетка пластиковая декоративная (класс нагрузки А)

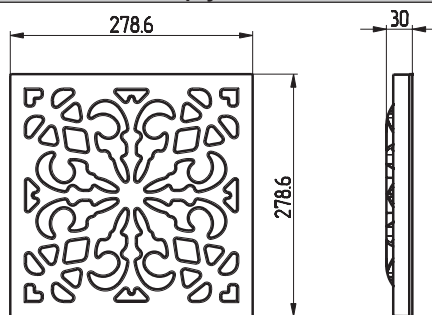
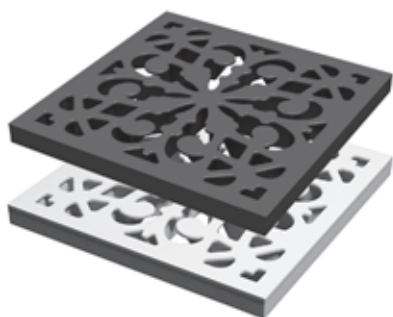

■ Решетка пластиковая усиленная (класс нагрузки В)

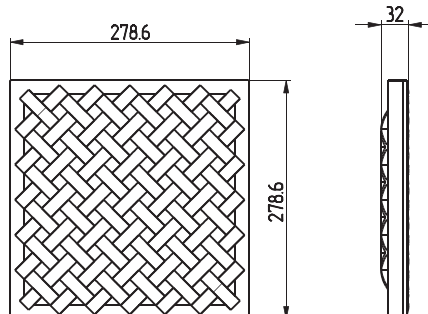
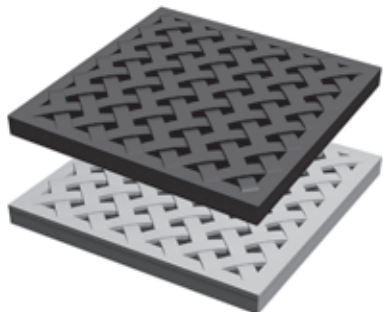

■ Дождеприемник пластиковый

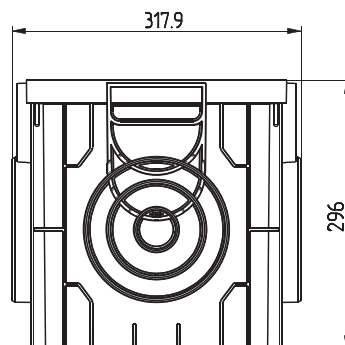

Информацию о вариантах подключения канализационных труб смотрите на стр. 49.

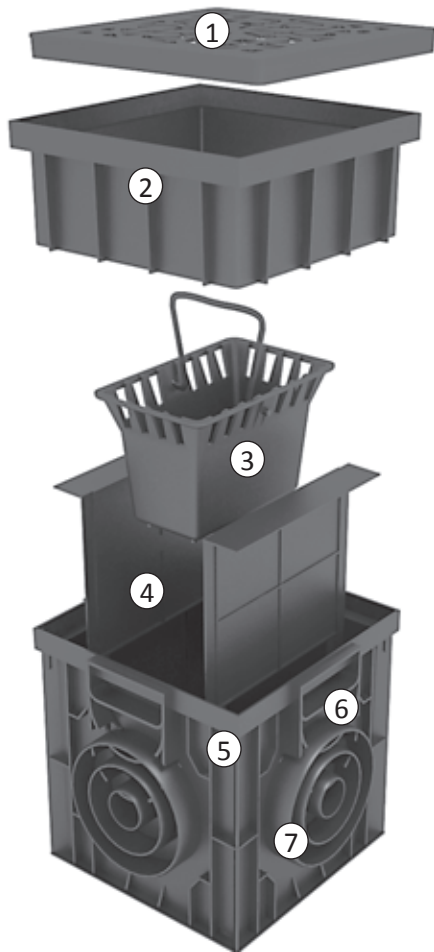

1. Решетка для предотвращения попадания веток и мусора в дождеприемник;
2. Надстройка, позволяющая увеличить объем дождеприемника, а также глубже установить конструкцию;
3. Корзина для накопления жидкой грязи и мусора;
4. Перегородка-сифон для фильтрации воды от грязи и мусора;
5. Дождеприемник (камера-основание для сбора воды);
6. Специальный паз для подключения других лотков под углом 90°;
7. Сформированное отверстие для подключения труб $\varnothing 50$, $\varnothing 110$ и $\varnothing 160$ мм.

Одним из элементов точечного водоотвода является придверный поддон. Придверный пластиковый поддон — это система для сбора воды и грязи. Данное изделие может устанавливаться как перед входом в дом, так и внутри помещений на различные основания. Пластиковый поддон можно использовать с подключением системы канализации или без него.

Пластиковый поддон необходимо очищать по мере его загрязнения. Решетка пластикового поддо-

Решетка придверного поддона пластиковая

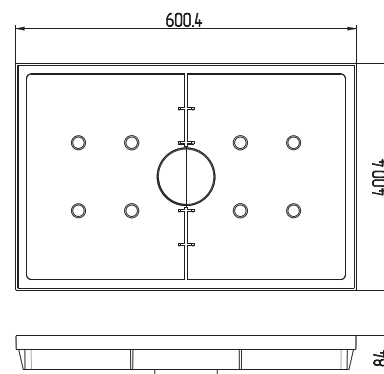
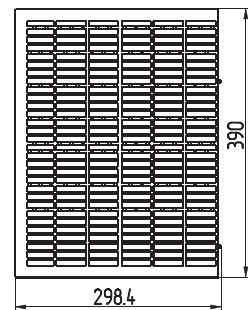
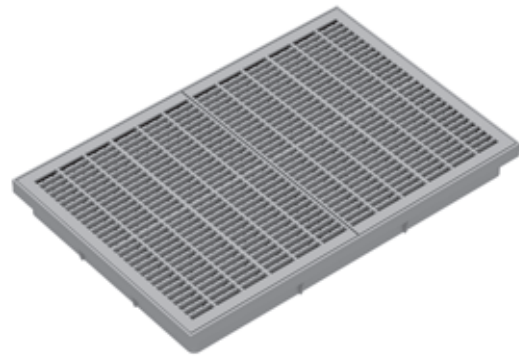

на Ecotekc легко снимается, позволяя быстро и просто удалить из него мусор. После очистки на поддон снова устанавливается решетка.

Для очистки поддона, подключенного к системе канализации, достаточно 1-2 ведер воды, которые смывают грязь в канализацию. При этом для очистки поддона не нужно снимать решетку, что значительно упрощает эксплуатацию и обслуживание.







Газонные решетки

Применяются:

- на пешеходных и парковых дорожках
- на экологических парковках
- на площадках для массовых мероприятий (выставок, ярмарок)
- на обочинах дорог и зеленых тротуарах
- на земляных насыпях, склонах
- в природных зонах отдыха
- в кемпингах

Газонные решетки

Газонная решетка — это прекрасная возможность сохранить газон зеленым и красивым. Она состоит из многофункциональной пространственной структуры модулей. Газонные решетки свободно пропускают воду непосредственно в почву. Система замков, расположенных по краям решеток обеспечивает надежное соединение модулей между собой, а также помогает эффективно распределять нагрузку между соседними модулями. Благодаря ячеистой структуре решетки корневая система травы остается защищенной от механических воздействий и препятствует

образованию ям, выбоин, протоптанных тропинок.

Предприятие ОАО «Легпромразвитие» под торговой маркой «Ecotek» выпускает следующие виды газонных решеток:

- Решетка Ecotek Green;
- Решетка Ecotek Parking;
- Решетка Ecotek Parking-M;
- Решетка Ecotek Maneg.

Решетка Ecotek Green

Решетка Ecotek Green — это специальное покрытие для защиты и укрепления грунта под газон. Решетка изготавливается зеленого и черного цвета.

Области применения:

- Пешеходные и парковые дорожки;
- Экологические парковки;
- Площадки для массовых мероприятий (выставок, ярмарок);
- Обочины дорог и тротуары;
- Земляные насыпи, склоны;
- Природные зоны отдыха.

Преимущества:

- Высокая стойкость к атмосферным воздействиям;
- Простота в обращении и сборке;
- Защита почвы от оползней;
- Высокая устойчивость к механическим нагрузкам;
- Предотвращает повреждение корневой системы газона при нагрузках.

■ Газонная решетка Ecotek Green

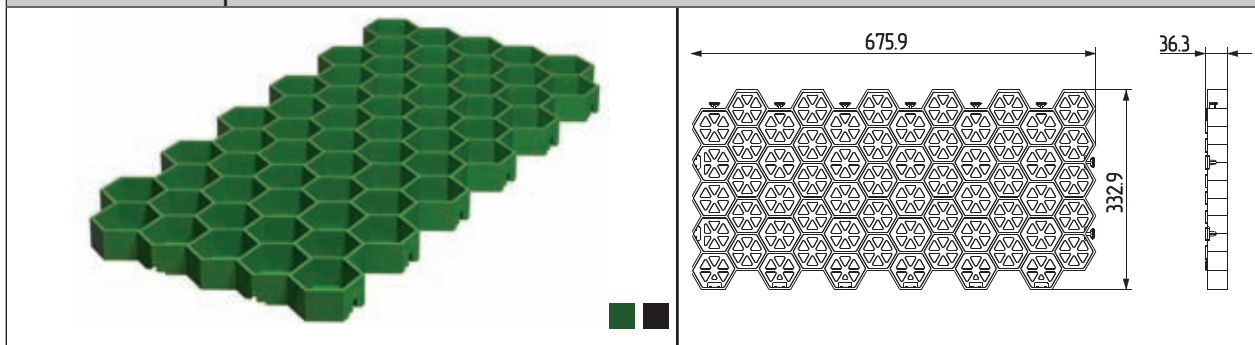

■ Технические характеристики газонной решетки Ecotek Green

Максимальная нагрузка	Длина, мм	Ширина, мм	Высота, мм	В одном кв. м	Вес, кг
до 200 т/кв. м	675,9	332,9	36,3	5,29 модуля	1,0576

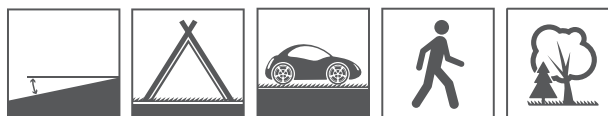

Решетки Ecoteck Parking и Ecoteck Parking-M

Решетки Ecoteck Parking и Parking-M — это специальное покрытие для защиты и укрепления грунта под газон. Решетка Parking-M имеет большие габариты. Решетки изготавливаются зеленого и черного цвета.

Области применения:

- Автостоянки;
- Места проведения выставок и ярмарок;
- Кемпинги;
- Травяные покрытия, которые используются для движения пешеходов и автомобилей;
- Земляные насыпи, склоны.

Преимущества:

- Высокая стойкость к атмосферным воздействиям;
- Простота в обращении и сборке;
- Защита почвы от оползней;
- Высокая устойчивость к механическим нагрузкам;
- Предотвращает повреждение корневой системы газона при нагрузках.

Решетка Ecoteck Parking

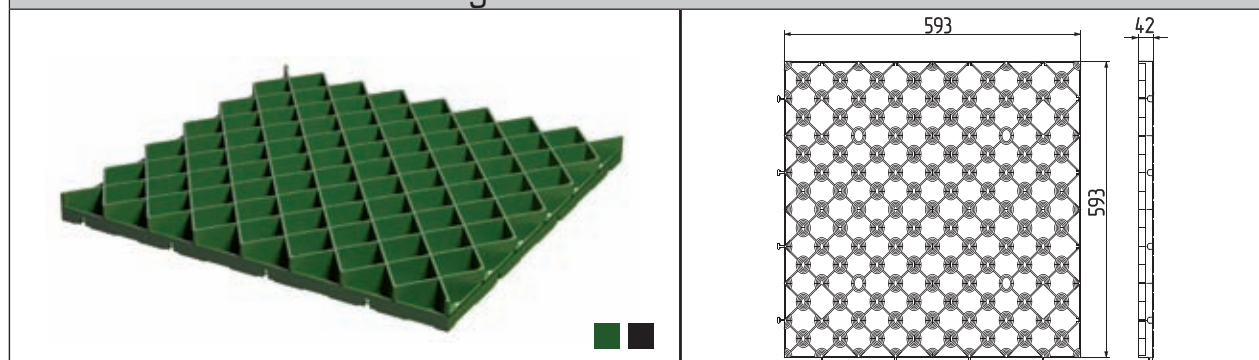

Технические характеристики газонных решеток Ecoteck Parking

Максимальная нагрузка	Длина, мм	Ширина, мм	Высота, мм	В одном кв. м	Вес, кг
более 200 т/кв. м	593	593	42	2,82 модуля	1,857

Решетка Ecoteck Parking-M

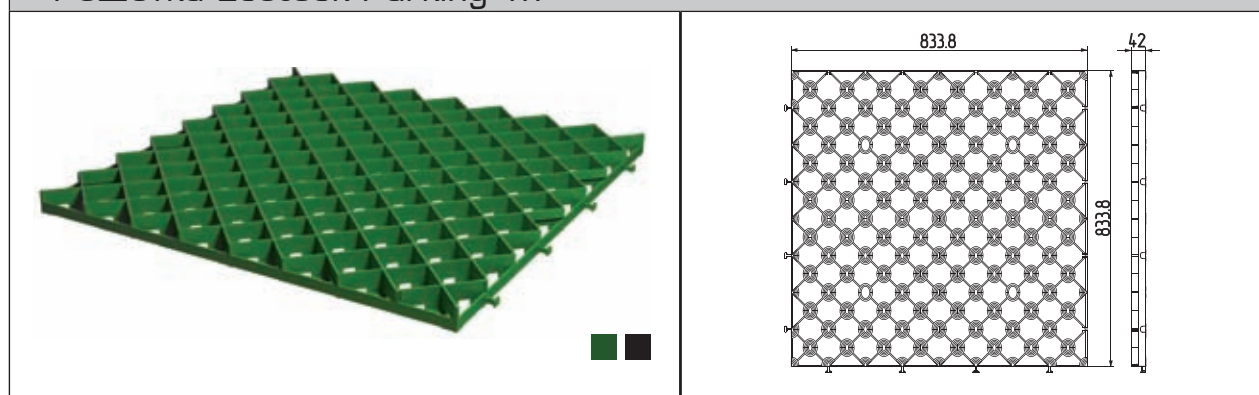

Технические характеристики газонных решеток Ecoteck Parking-M

Максимальная нагрузка	Длина, мм	Ширина, мм	Высота, мм	В одном кв. м	Вес, кг
более 200 т/кв. м	833,8	833,8	42	1,41 модуля	2,8

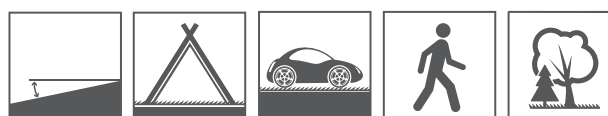

Решетка Ecoteck Maneg

Решетка Ecoteck Maneg — это модульное покрытие для конных полей и мест движения грузового транспорта. Решетка изготавливается зеленого и черного цвета.

Области применения:

- Строительство конных полей;
- Укрепления грунта;
- Благоустройства территории в конноспортивных учреждениях и клубах;
- Движения грузового транспорта и пожарной техники.

Преимущества:

- Создает хорошую амортизацию;
- Обладает повышенной стойкостью к механическим нагрузкам;
- Обладает влагоудерживающим свойством;
- Предусматривает возможность термического сжатия.

Решетка Ecoteck Maneg

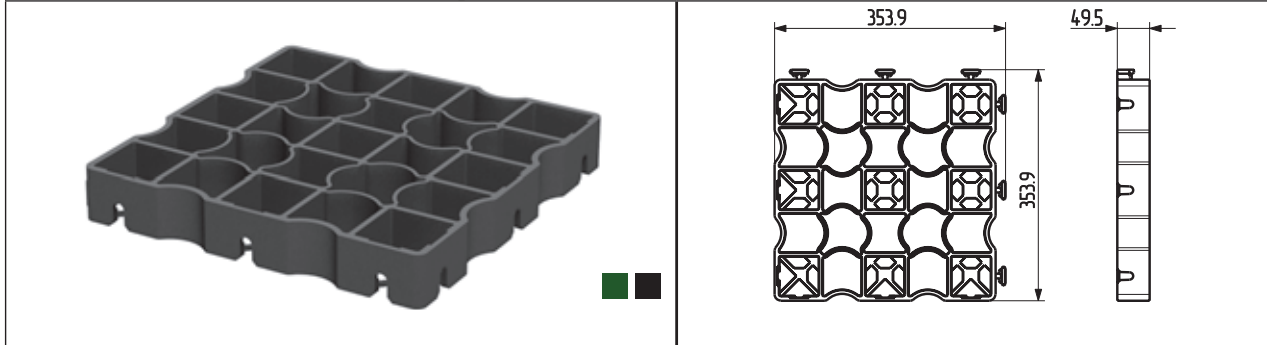

Технические характеристики газонной решетки Ecoteck Maneg

Максимальная нагрузка	Длина, мм	Ширина, мм	Высота, мм	В одном кв. м	Вес, кг
более 300 т/кв. м	353,9	353,9	49,5	9,18 модуля	0,956



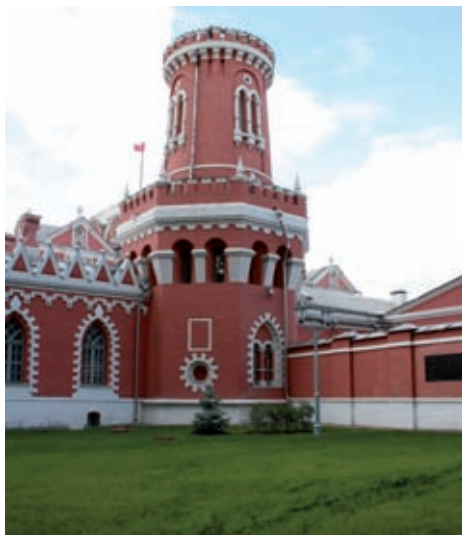

г. Москва, Дом приемов мэрии.



г. Москва, автосалон Peugeot «Бретань Авто».



г. Москва, Дворцово-парковый комплекс «Царицыно».



Минский район, пос. Ратомка, «Республиканский центр олимпийской подготовки конного спорта и коневодства».

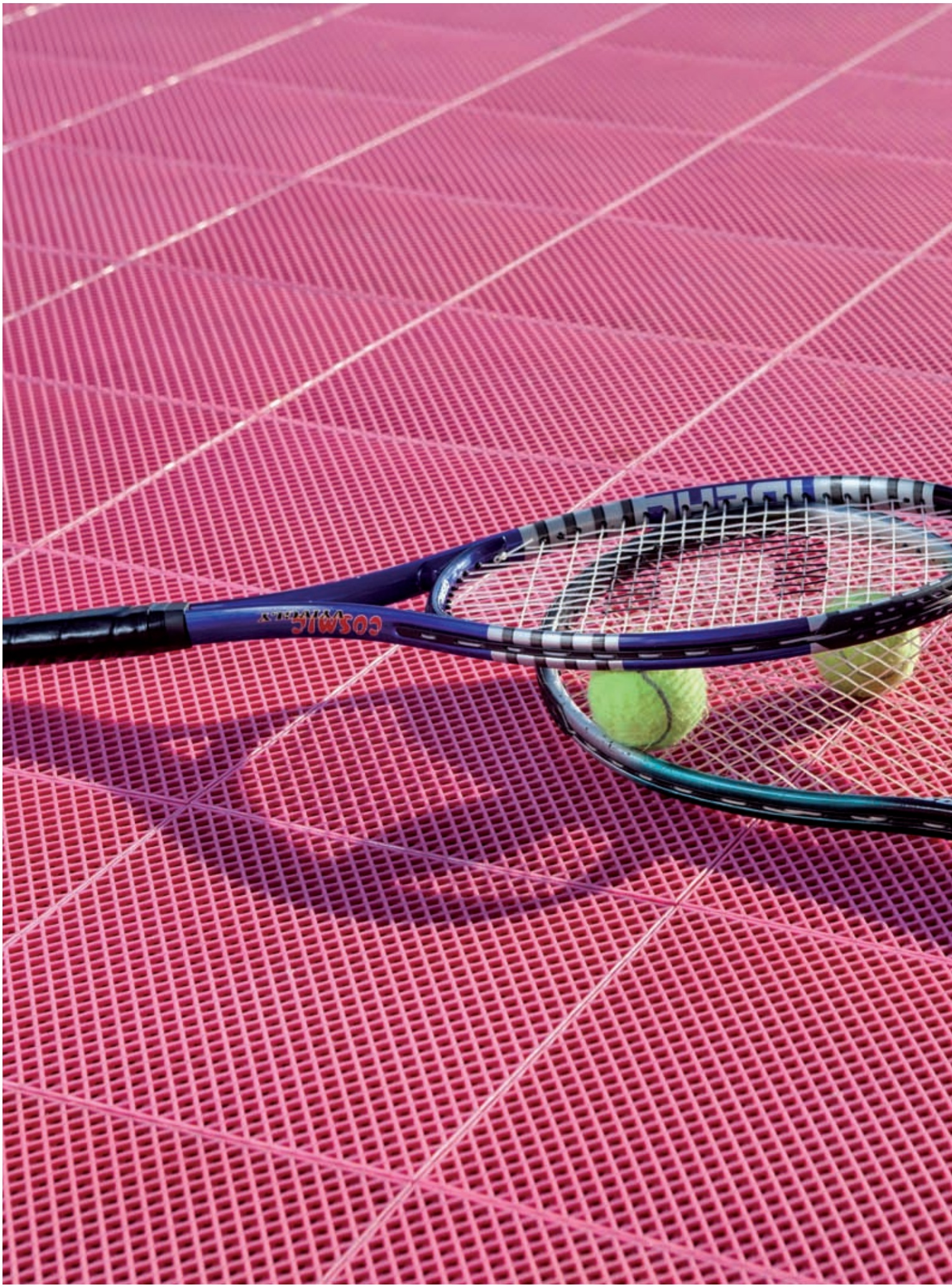



Спортивные и защитные покрытия

Применяются:

- на футбольных полях
- на гольф-полях
- на сценах с оборудованием, трибунах
- на вертолетных площадках
- на ледовых аренах
- на теннисных кортах
- на волейбольных и баскетбольных площадках

Спортивные покрытия

Одним из направлений деятельности ТМ «Ecoteck» является производство спортивных покрытий различного назначения:

- Спортивное универсальное покрытие Ecoteck Sport;
- Защитное покрытие для натуральных газонов Ecoteck Arena;
- Защитное покрытие для ледовых арен Ecoteck Ice Cover;
- Защитное покрытие для ледовых арен Ecoteck Ice Hit.

Спортивное покрытие Ecoteck Sport

Напольное модульное покрытие решетчатой структуры в виде плиток Ecoteck Sport предоставляет возможность для профессиональных занятий:

- Волейболом;
- Мини-футболом;
- Большим теннисом;
- Баскетболом;
- Бадминтоном;
- Фитнесом;
- Аэробикой;
- Гандболом.

Преимущества:

- Оптимальный коэффициент сцепления с подошвой спортивной обуви;
- Дополнительная защита от травм при падении;
- Уменьшает нагрузку на суставы;
- Поглощает вертикальные удары и обеспечивает оптимальную пружинистость для отскока мяча;
- Дает возможность заниматься несколькими видами спорта на одной площадке (открытой, закрытой);
- Простота ухода и эксплуатации;
- Возможность заниматься спортом сразу после дождя;
- Зимой можно залить каток без демонтажа решетки.

Спортивное покрытие Ecoteck Sport

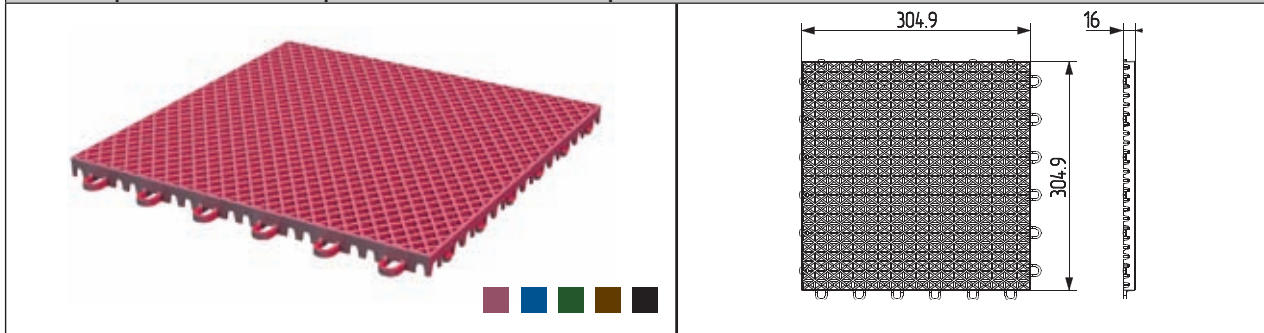

Технические характеристики спортивного покрытия Ecoteck Sport:

Максимальная нагрузка	Длина, мм	Ширина, мм	Высота, мм	В одном кв. м	Вес, кг
Более 73 т/кв. м	304,9	304,9	16	10,75 модуля	0,296

Укладка производится без применения специальных инструментов одним человеком в среднем 150 м кв./час.

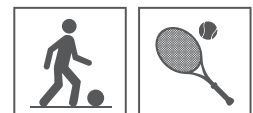

Защитное покрытие для натуральных газонов Ecoteck Arena

Это универсальное модульное пластиковое покрытие, идеальный вариант для защиты газонов из натуральной травы при нагрузке более 160 т на 1 м кв.

Области применения:

- Футбольные поля, поля для гольфа при проведении массовых мероприятий;
- Сцены с оборудованием, трибуны;
- Вертолетные площадки;
- Строительство.

Преимущества:

- Защита от повреждения газона и попадания мусора;
- Использование на любой длительный срок — от 1 до 365 дней;
- Простота ухода и эксплуатации;
- Предусмотрена возможность термического сжатия.
- Быстрый и простой монтаж (демонтаж).

■ Спортивное покрытие Ecoteck Arena

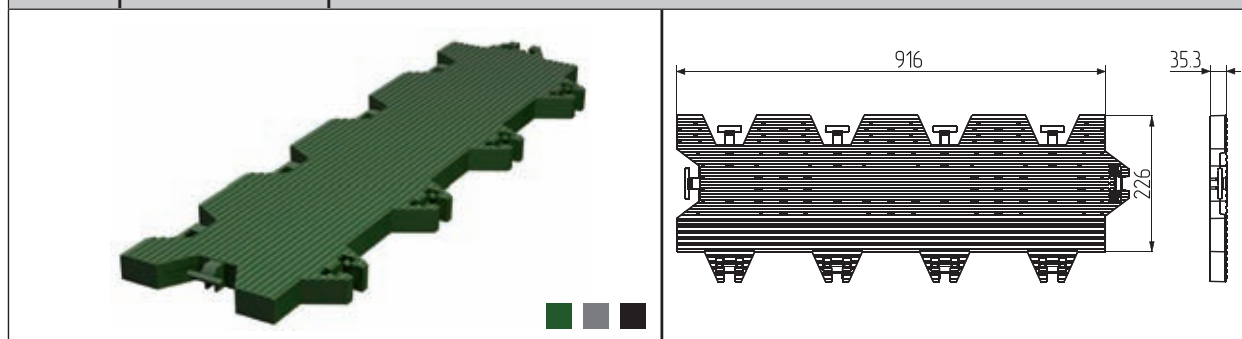

■ Технические характеристики спортивного покрытия Ecoteck Arena:

Максимальная нагрузка	Длина, мм	Ширина, мм	Высота, мм	В одном кв. м	Вес, кг
Более 160 т/кв. м	916	226	35,3	4,88	1,975

Укладка производится без применения специальных инструментов одним человеком в среднем 400 м кв./час.

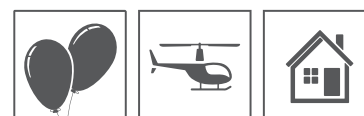

Защитные покрытия для ледовых арен Ecoteck Ice Cover и Ecoteck Ice Heat

Защитные покрытия Ecoteck Ice — это пластиковые модульные покрытия для защиты ледовой арены при проведении массовых мероприятий, позволяющие защитить ледовую поверхность от износа и таяния льда. Под ТМ «Ecoteck» производятся два вида защитного покрытия: Ecoteck Ice Cover и Ecoteck Ice Heat.

Преимущества:

- Позволяет поддерживать оптимальную температуру ледовой арены, что препятствует таянию льда;
- Защищает лед от механических повреждений;
- Не впитывает воду и не прилипает ко льду;
- Не деформируется и не расслаивается;
- Быстрый и простой монтаж.

■ Спортивное покрытие Ecoteck Ice Cover

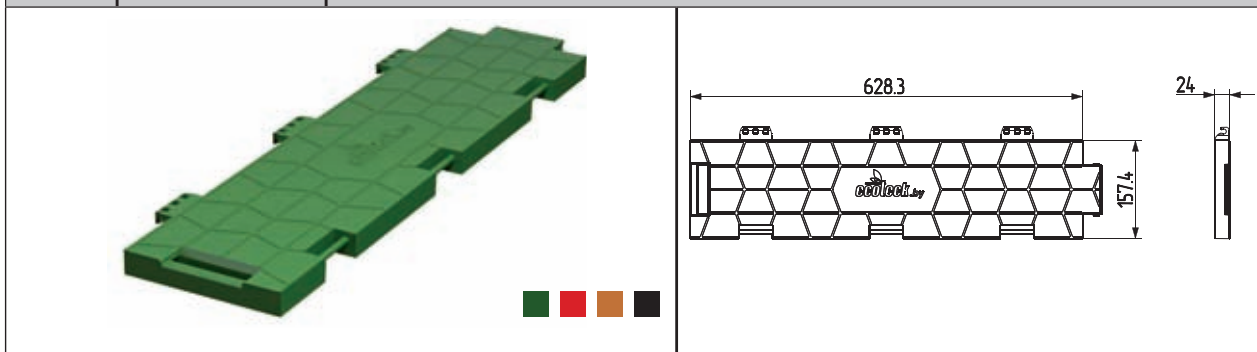

■ Технические характеристики покрытия Ecoteck Ice-Cover:

Максимальная нагрузка	Длина, мм	Ширина, мм	Высота, мм	В одном кв. м	Вес, кг
до 160 т/кв. м	628,3	157,4	24	10,32	0,594

Укладка производится без применения специальных инструментов одним человеком в среднем 350 м кв./час.

■ Спортивное покрытие Ecoteck Ice Heat

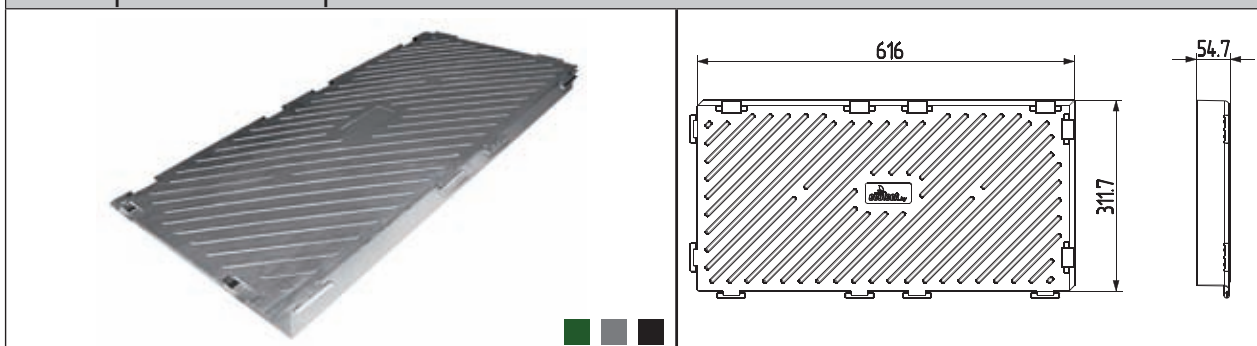

■ Технические характеристики покрытия Ecoteck Ice Heat:

Максимальная нагрузка	Длина, мм	Ширина, мм	Высота, мм	В одном кв. м	Вес, кг
до 190 т/кв. м	616	311,7	54,7	5,2	3,4

Укладка производится без применения специальных инструментов одним человеком в среднем 350 м кв./час.

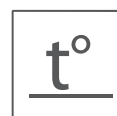



Могилевская область, г. Бобруйск, теннисный корт Бобруйского государственного предприятия «Водоканал».

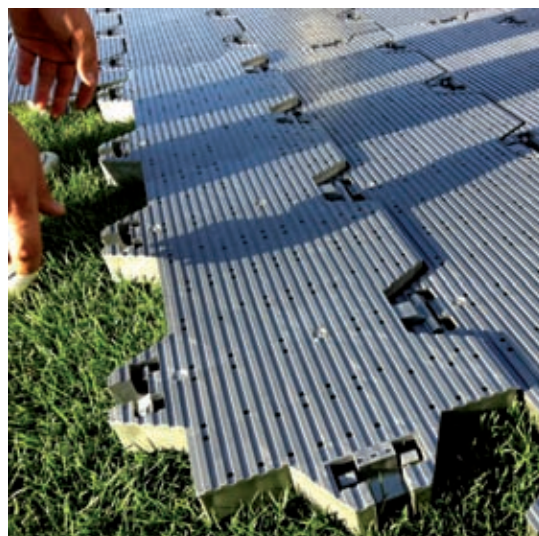

РФ, г. Сургут, стадион ОАО «Сургутнефтегаз».

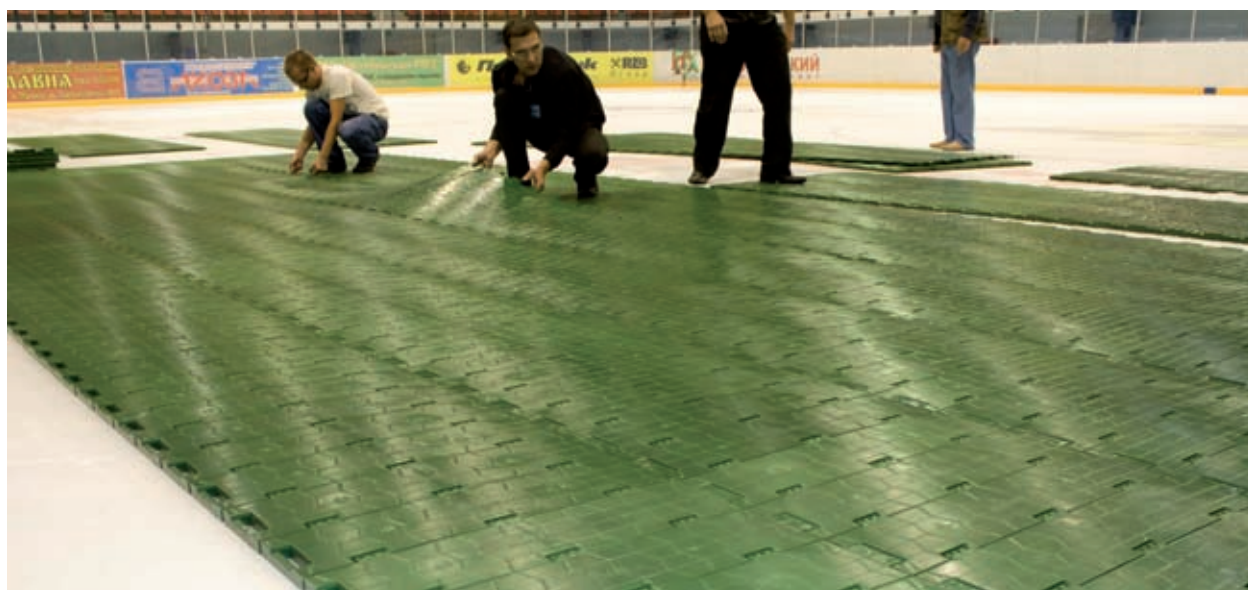

Гомельская область, г. Жлобин, ледовый дворец «Металлург».





Техническая информация

- варианты комплектации лотков решетками
- классификация нагрузок
- значение используемых пиктограмм
- варианты подключения канализационных труб к лоткам
- гидравлический расчет
- рекомендации по монтажу водоотводных систем
- инструкции по работе с элементами водоотводных систем
- схемы монтажа газонных решеток

Варианты комплектации лотков решетками

Класс нагрузки решетки подбирается в соответствии с предполагаемыми нагрузками. Тип лотка и решетки должен соответствовать типу дорожного покрытия. Ос-

нования (фундаменты) под водоотводные лотки должны соответствовать нагрузкам которые будут на них воздействовать.

■ Варианты комплектации лотков решетками с определенным классом нагрузки	Пескоуловитель 100 h435	Пескоуловитель 100 h419	Пескоуловитель 100 h415	Лоток 200.210 h214	Лоток 200.210 h210	Лоток 100.175 h195	Лоток 100.175 h179	Лоток 100.175 h175	Лоток 100.125 h145	Лоток 100.125 h129	Лоток 100.125 h125	Лоток 100.95 h115	Лоток 100.95 h99	Лоток 100.95 h95	Лоток 100.65 h85	Лоток 100.65 h69	Лоток 100.65 h65
	Решетка 100 пластиковая Волна																
Решетка 100 стальная штампованная																	
Решетка MEDIUM 100																	
Решетка 100 чугунная щелевая E600																	
Решетка 100 чугунная щелевая C250																	
Решетка 200 чугунная щелевая E600																	
Решетка 200 чугунная щелевая D400																	
Решетка 200 чугунная щелевая B125																	
Решетка 200 стальная штампованная																	
Решетка 200 чугунная щелевая C250																	

Классификация нагрузок

■ Классификация нагрузок по стандарту DIN EN 1433		
Класс нагрузки	Величина нагрузки	Применение
A15	15 kN (до 1,5 т на 1 м кв.)	Пешеходные зоны, велосипедные дорожки, частные гаражи, благоустройство территорий, тротуары, велосипедные дорожки, скверы (пешеходные нагрузки)
B125	125 kN (до 12,5 т на 1 м кв.)	Дороги с движением легкового транспорта, парковки легковых автомобилей, индивидуальная застройка, пешеходные зоны, частные гаражи, сады и парки
C250	250 kN (до 25 т на 1 м кв.)	Предприятия автосервиса, стоянки легковых и грузовых автомобилей, обочины дорог, пешеходные зоны
D400	400 kN (до 40 т на 1 м кв.)	Транспортные терминалы, автотранспортные предприятия, промышленные зоны, АЗС, автомойки, автодороги
E600	600 kN (до 60 т на 1 м кв.)	Промышленные предприятия, причалы, склады, автомагистрали, промышленные предприятия, причалы, азс, транспортные терминалы и склады
F900	900 kN (до 90 т на 1 м кв.)	Аэропорты, складские терминалы, промышленные зоны, логистические комплексы, области высоких нагрузок на дорожное покрытие
В случае сомнений выбирайте более высокий класс нагрузки		

Значение используемых пиктограмм

■ Значение используемых пиктограмм					
	Автосервисы, станции техобслуживания автомобилей		Скверы и парки		Экологические парковки
	Автомойки		Индивидуальное строительство		Кемпинги, зоны отдыха
	Автодороги		Пешеходные зоны		Теннисные корты, поля для гольфа и т.п.
	Дороги с движением легкового транспорта, парковки легковых автомобилей		Вертолетные площадки		Стадионы
	Частные гаражи		Автотрассы, автомагистрали		Конно-спортивные сооружения, конезаводы
	Стоянки легковых и грузовых автомобилей		Промышленные предприятия, промышленные зоны		Обочины дорог, склоны
	Велосипедные дорожки		Транспортные терминалы, склады, логистические центры		Выставки, ярмарки места народных гуляний
	Школьные двory, детские площадки		Аэропорты		Термозащитные покрытия

Варианты подключения канализационных труб к лоткам

Диаметр, мм	50	110	160
Лотки 100.65			
Лотки 100.95			
Лотки 100.125			
Лотки 100.175			
Лотки 200.210			
Пескоуловители 100			
Дождеприемник			
Заглушка-переходник для лотков пластиковых 100.95; 100.125; 100.175			
Заглушка-переходник для лотков пластиковых 200			

Гидравлический расчет

Данная методика базируется на (СНИП 2.04.03-85)

Гидравлический расчет водоотводной системы должен производиться для каждого участка и площади индивидуально, такие расчеты лучше всего доверить специалистам, проектирующим системы водоотведения и канализаций.

При проектировании и использовании систем поверхностного водоотвода необходимо учитывать множество факторов: интенсивность осадков для данной местности; параметр, характеризующий поверхность бассейна стока; расчетную площадь стока. Этими параметрами определяется расчетный поток воды в л/сек. Выбор канала осуществляется на основании расчетов его пропускной способности, которая зависит от угла заложения линии водоотвода и количества выходов в ливневую канализацию.

Для того что бы понять, сможет ли выбранный лоток справиться с потоком воды, которую необходимо отвести, необходимо рассчитать количество осадков на расчетной площади.

$$V = k \times Q \times S,$$

где,

k – коэффициент, характеризующий поверхность бассейна стока;

Q – интенсивность осадков для данной местности в л/сек на Га (Га = 10 000 кв. м);

S – расчетная площадь стока в кв. м;

V – количество осадков в л/сек в данном регионе, которое необходимо собрать с расчетной площади.

Пример:

Необходимо подобрать водоотводный лоток. Тип поверхности — щебеночное покрытие, значит $k = 0,25$ (смотрите таблицу «Коэффициент поверхности стока», стр. 53);

Город — Минск, значит $Q = 80$ л/сек. на Га (смотрите таблицу «Интенсивность осадков», стр. 53);

Площадь — $S = L \times E / 10\,000 = 20 \times 20 / 10\,000 = 0,04$ Га (смотрите схему для расчетной площади стока)

Поставив имеющиеся данные в формулу, получим количество осадков в данном регионе, которое необходимо собрать с расчетной площади:

$$V = 0,25 \times 80 \times 0,04 = 0,8 \text{ (л/сек)}$$

На следующем этапе необходимо определить, какой лоток необходимо применить, по полученному показателю V подбираем водоотводный лоток по каталогу, согласно наименованию лотка. В нашем случае подходит лоток 100.65 h65, смотрите таблицу «Характеристики лотков».

■ Характеристики лотков

№	Клас нагрузки	Наименование	Гидравлическое сечение, мм	Пропускная способность, л/сек
1	A-E	Лоток 100.65 h65	DN 100	3,1
2	A-E	Лоток 100.95 h95	DN 100	4,2
3	A-E	Лоток 100.125 h125	DN 100	5,3
4	A-E	Лоток 100.175 h175	DN 100	8,1
5	A-E	Лоток 200.210 h210	DN 200	24,2

Так же важным при подборе элементов систем является подбор решетки под выбранный лоток, подходящих к заявленной нагрузке той зоны, где будут заложены данные си-

стемы. Будет это пешеходная зона, зона проезда легковых или грузовых автомобилей, всегда нужно подбирать лотки и решетки в соответствии с классом нагрузки.

Схема для расчетной площади стока.

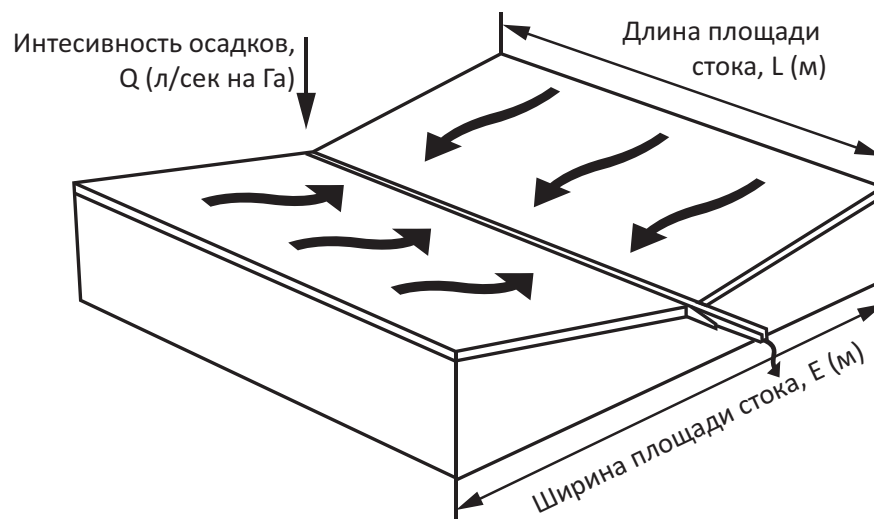

При проведении гидравлического расчета необходимо учитывать следующие факторы:

1. Количество осадков: информацию метеорологических служб по количеству осадков в каждой конкретной местности можно найти как в справочниках, так и обратившись непосредственно в метеорологическую службу.

2. Состояние работающих водосточных систем: необходимо учитывать то, что работающие водосточные системы далеко не всегда находятся в идеальном состоянии (внутреннее сечение лотков может быть частично преграждено — листья, мусор и т. п.).

3. Местонахождение водоотвода в неблагоприятном месте или возможность неожиданного интенсивного его загрязнения.

Для того чтобы система поверхностного водоотведения долго и эффективно работала, нужно:

1. Правильно провести гидравлический расчет и с его помощью подобрать все элементы поверхностного водоотведения;

2. Правильно установить;

3. Правильно эксплуатировать.

Количество стекающей жидкости, горизонт воды, формирование дна.

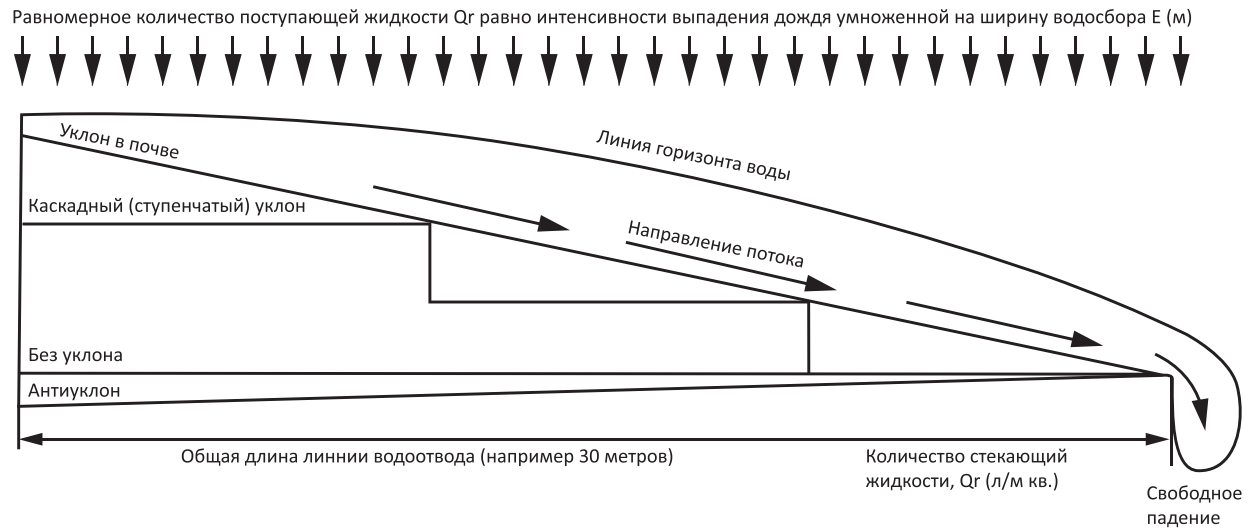

Формирование дна водоотводного лотка с или без уклона не влияет на количество стекающей жидкости. Линия горизонта воды всегда выстраивается одинаково. А количество стекающей жидкости определяется только поперечным сечением водоотводного лотка, уклон не имеет значения.

Таким образом, возможно обойтись меньшими затратами, к тому же упрощается процесс укладки.

Если у Вас есть сомнения — обязательно свяжитесь с нами. Наши специалисты помогут найти оптимальное решение.

Таблицы данных для гидравлического расчета

■ Интенсивность осадков			
РФ (район)	Q	Новосибирск	60
Москва	80	Краснодар	70
Краснодар	100	Иркутск	70
Нижний Новгород	90	Владивосток	100
Самара	70	РБ (область)	Q
Саратов	70	Минская	80
Волгоград	60	Витебская	90
Ростов на Дону	90	Могилевская	70
Санкт-Петербург	60	Гомельская	60
Казань	80	Брестская	60
Пермь	50	Гродненская	70

■ Коэффициент поверхности стока	
Тип поверхности	Коэффициент (k)
Асфальт или бетон	0,95
Брусчатка с цементированным соединением	0,85
Брусчатка с неизолированным соединением	0,6
Блоки с неизолированным соединением	0,45
Щебеночное покрытие	0,25-0,6
Гравийное покрытие	0,15-0,3
Травяная область в зависимости от почвы	0,05-0,35

Варианты монтажа линии лотков

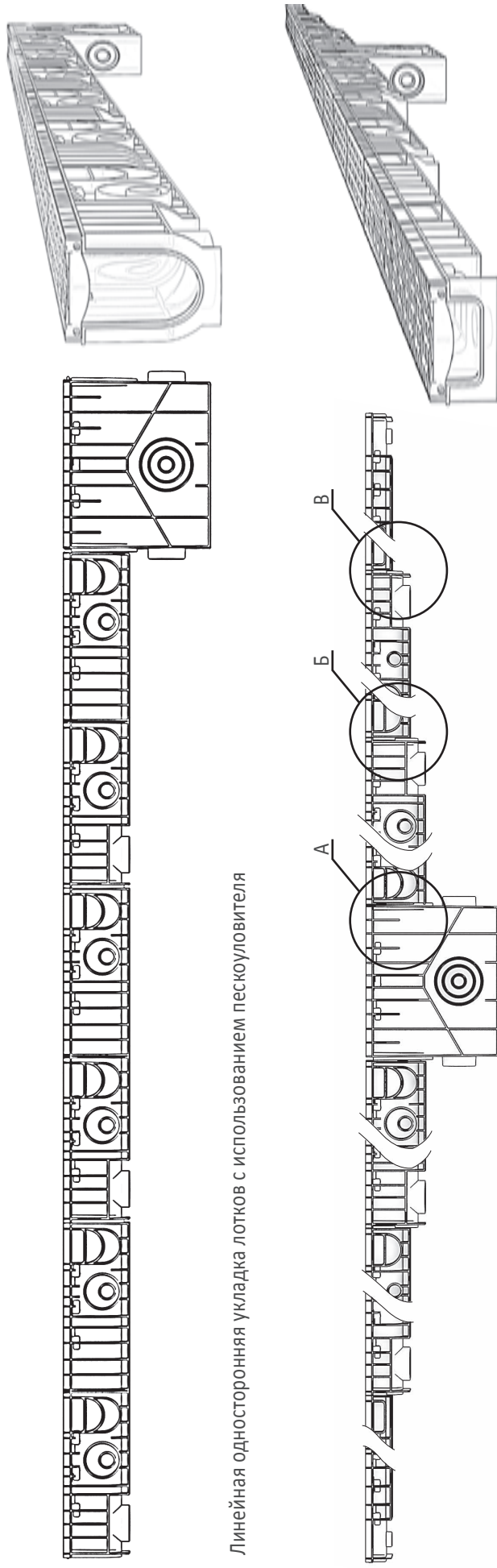

Линейная односторонняя укладка лотков с использованием пескоуловителя

Двухсторонняя каскадная укладка лотков с использованием пескоуловителя.

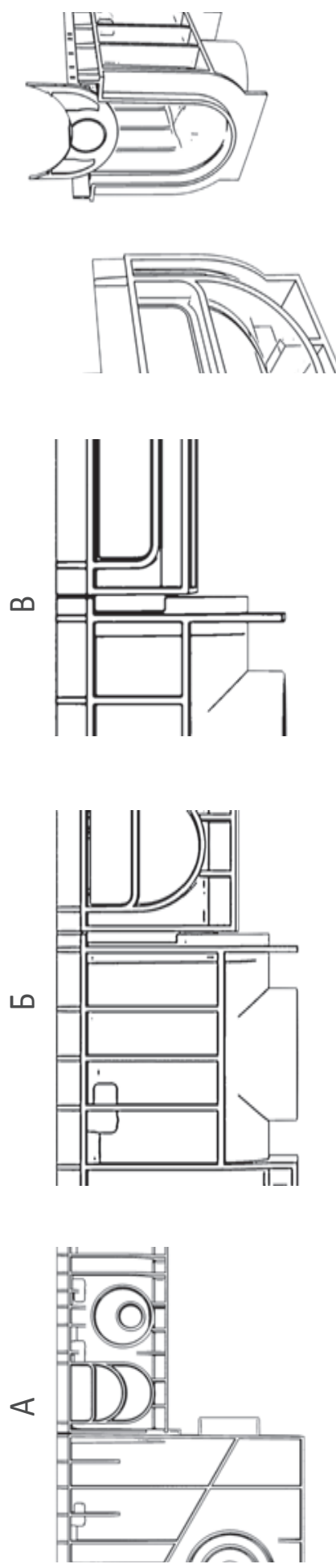

Стыковочный узел с пескоуловителем.

Стыковочный узел с заглушкой.

Стыковочный узел с заглушкой.

Вид стыковочного узла с заглушкой.

Типовая схема укладки лотков на спортивных сооружениях

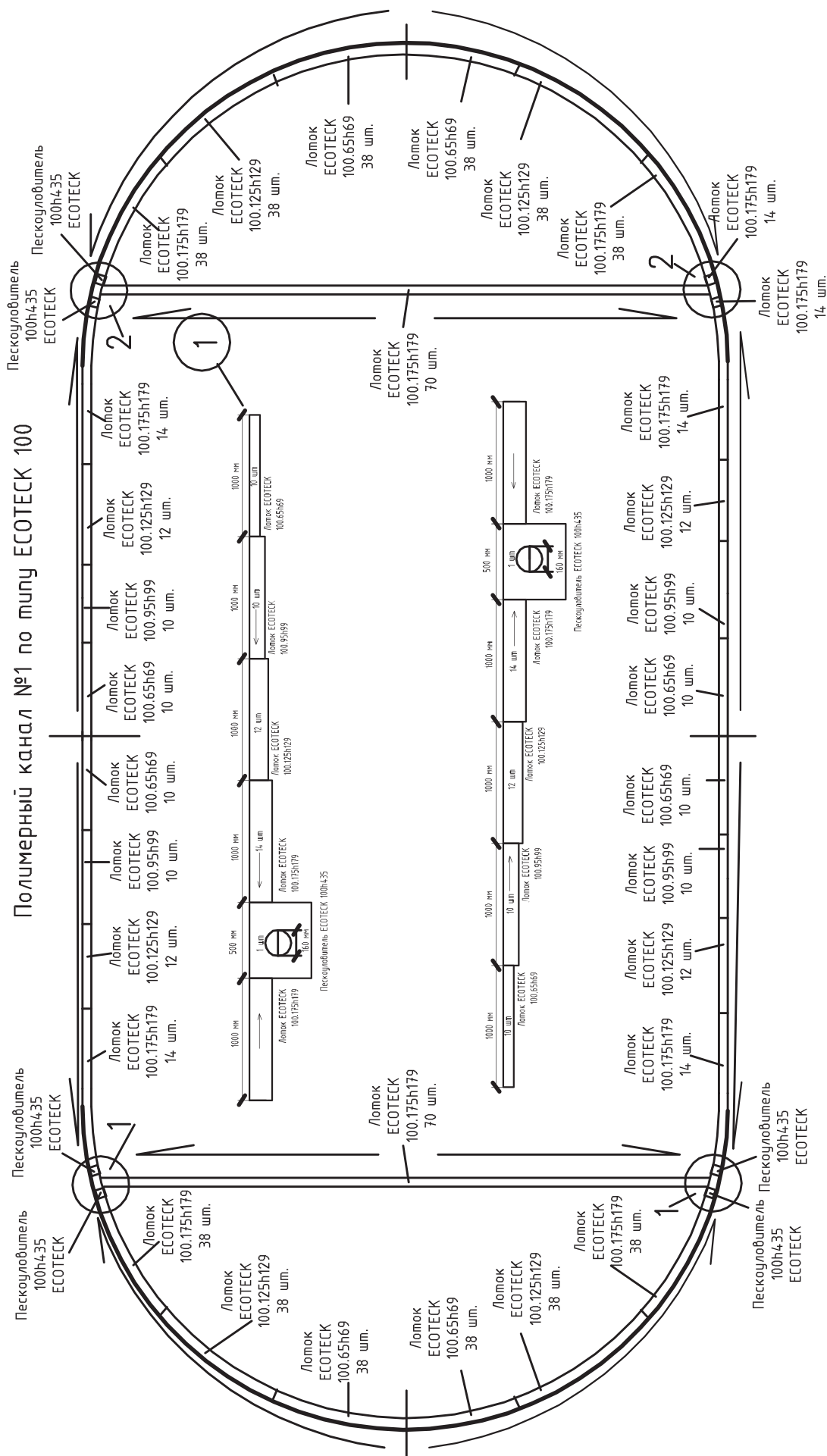

Схемы монтажа лотков



Схема монтажа лотка Ecotek 100.125H129 в поверхность мощенную штучным камнем с бордюрным камнем и асфальтобетонным покрытием. Класс нагрузки A15



Схема монтажа лотка Ecotek 100.125H129 в поверхность мощенную штучным камнем и асфальтобетонным покрытием. Класс нагрузки A15

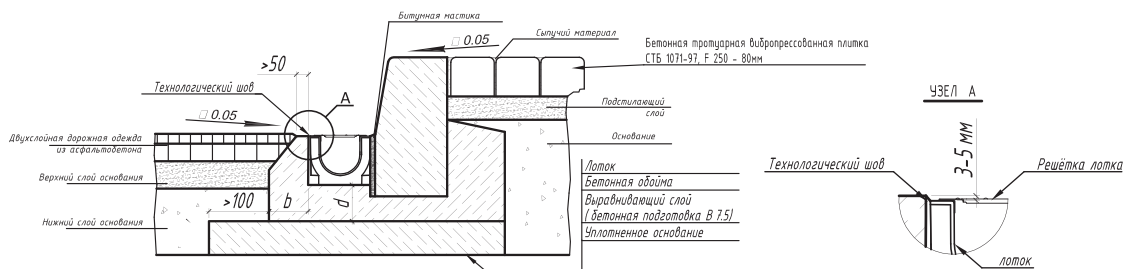

Схема монтажа лотка Ecotek 100.125H129 в поверхность из асфальтобетонного покрытия. Класс нагрузки A15

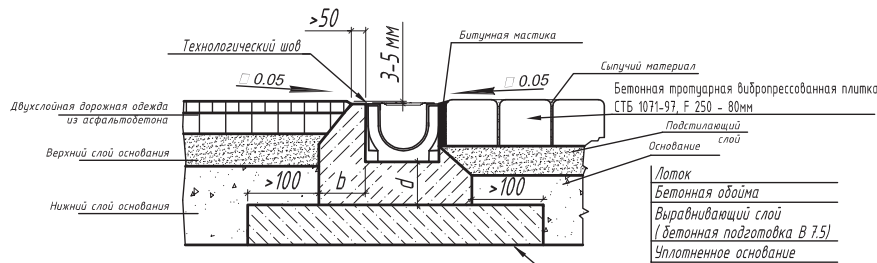

Схема монтажа лотка Ecotek 100.125H129 в поверхность из бетонного покрытия. Класс нагрузки A15

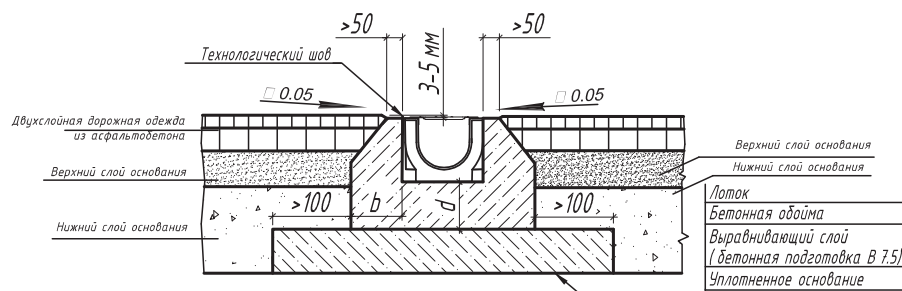

Схема монтажа лотка Ecotek 100.125H129 в поверхность из бетонного покрытия. Класс нагрузки A15

Сводная таблица данных

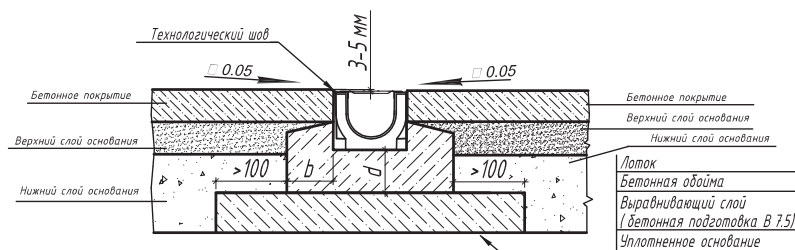
Класс нагрузки (EN 1433)		A15	B125	C250	D400	E600
Допустимая нагрузка (EN 1433)	kN	15	125	250	400	600
Минимальная d высота укладки бетонного основания	мм	100	100	150	180	210
Минимальная b толщина бетонного обрамления лотка	мм	100	100	100	150	200
Класс прочности бетона на сжатие (EN 206-1)		C20/25	C25/30	C25/30	C25/30	C25/30

Монтаж водоотводной системы

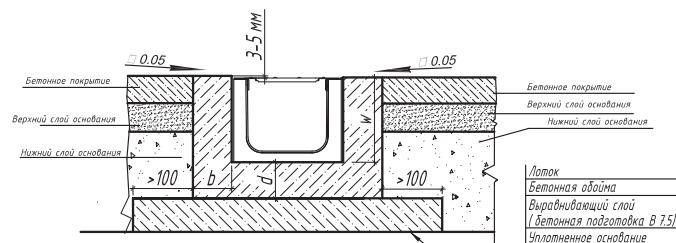

1. Подготовка основания и подключение трубы



2. Боковая фиксация и установка распорок

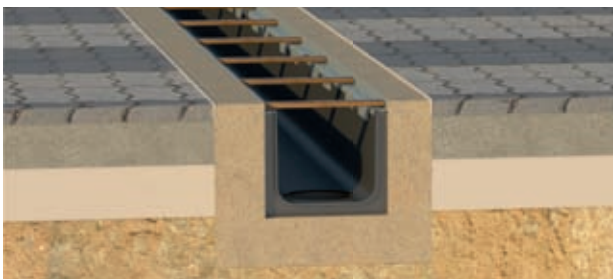

3. Заполнение бетоном всего требуемого объема

Водоотводные лотки «ЕСОТЕСК» (Экотек) устанавливаются в траншею на подстилающий слой бетона не ниже марки В25 (толщина и марка бетона должны соотноситься с классом нагрузки лотка). Боковое укрепление водоотводных лотков выполняется в виде бетонных откосов от стенок водоотводных лотков к основанию траншеи с каждой стороны лотка.

Укладка начинается с подключения отводящей трубы к пескоуловителю или последнему лотку в линии (при отсутствии пескоуловителя).

Бетонирование водоотводных лотков проводится исключительно при установленных решетках во избежание деформации лотка при установке. Вместо решеток можно использовать временные распорки (деревянные, пластиковые и т.п.) для защиты лотков от нежелательных деформаций, возникающих из-за горизонтальных боковых нагрузок. Для лотков с гидравлическим сечениями от 100 мм до 200 мм рекомендуется применять минимум 3 распорки.

Несущая способность основания должна быть не меньше несущей способности лотка. Если несущая способность основания ниже, чем у лотка, необходимо увеличить толщину бетонной подушки, либо применить бетон более высокого класса для основания обоймы.

Водоотводные лотки ЕСОТЕСК имеют специально сформированные отверстия в дне лотка и в боковых стенках для присоединения канализационных труб различного диаметра (от



Рис. 1. Схема подключения канализационных труб к водоотводному лотку



4. Установка решеток

50 до 160 мм). Эти отверстия закрыты технологическим слоем полимера, который при необходимости удаляется. С помощью подходящих канализационных труб водоотводную систему можно быстро присоединить к канализации. **Рис. 1.**

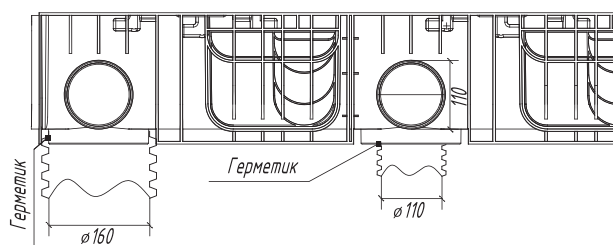
Для этого рекомендуем использовать трубы из НПВХ, предназначенные для использования в наружных условиях (как правило, рыжего цвета), а не полипропиленовые канализационные трубы (серого, белого цвета), предназначенные для использования внутри помещений.

Рекомендуется, перед бетонированием лотков, произвести контроль болтового крепления решеток. Болты должны быть затянуты до упора. При необходимости выполнить подтяжку.

Водоотводные лотки класса нагрузки D400 и E600 должны заделываться в бетонную обойму охватывающую лоток по всей его высоте, включая стальной борт. Перед бетонированием все зацепы стального борта необходимо отогнуть наружу на величину, равную половине толщины боковой стенки обоймы (см. **рис. 2**). Для гарантии заполнения бетоном узких полостей между наружными ребрами и другими элементами на боковых стенках лотка, следует использовать бетон с зернистостью заполнителя не более 2,5 мм.



Рис. 2. Укладка лотка в бетонную обойму.

Инструкции

Инструкция по подготовке отверстия для подключения сливной трубы

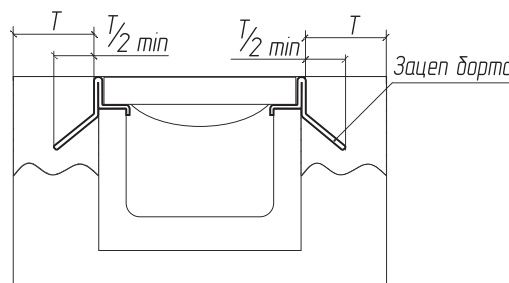

При подготовке отверстия для подключения трубы к водоотводному лотку необходимо осуществить следующие операции:

1. Определить место удаления заглушки.
2. При помощи дрели со сверлом соответствующего диаметра сделать отверстие под пилку лобзика.
3. При помощи лобзика сделать отверстие, выпилив его по кругу.
4. При невозможности осуществить замкнутый пропил, необходимо сделать запилы по контуру в доступных местах, а затем выбить заглушку молотком.
5. Для увеличения жесткости, при выбивании заглушки — обязательно устанавливать и закреплять решетку до начала выбивания.
6. После удаления заглушки к лотку присоединяется канализационная труба.

Инструкция по подготовке отверстия для бокового подключения сливной трубы



Для бокового подключения трубы необходимо выполнить действия, во многом аналогичные действиям подробно описанным на предыдущей странице:

1. Определить место удаления заглушки.
2. При помощи дрели со сверлом соответствующего диаметра сделать отверстие под пилку лобзика.
3. При помощи лобзика сделать отверстие, выпилив его по кругу.



4. При невозможности осуществить замкнутый пропил, необходимо сделать запилы по контуру в доступных местах, а затем выбить заглушку молотком.

5. Для увеличения жесткости, при выбивании заглушки — обязательно устанавливать и закреплять решетку до начала выбивания.
6. После удаления заглушки к лотку присоединяется канализационная труба.

Инструкция по подготовке отверстия для бокового присоединения лотка



При подготовке отверстия для бокового подключения одного водоотводного лотка к другому водоотводному лотку необходимо осуществить следующие операции:

1. Определить место удаления заглушки.
2. При помощи дрели со сверлом соответствующего диаметра сделать отверстие под пилку лобзика.
3. При помощи лобзика сделать отверстие, выпилив его по кругу.

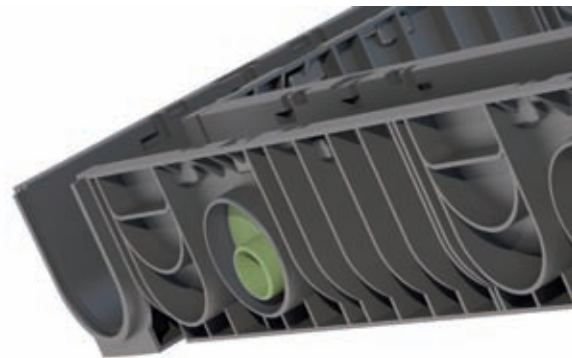

4. При невозможности осуществить замкнутый пропил, необходимо сделать запилы по контуру в доступных местах, а затем выбить заглушку молотком.

5. Для увеличения жесткости, при выбивании заглушки — обязательно устанавливать и закреплять решетку до начала выбивания.
6. После удаления заглушки к лотку присоединяется соответствующая линия лотков аналогичной или меньшей высоты.

Инструкция по разрезанию лотка с целью получения 2-х лотков длиной 0,5 м (или иной длины)



Водоотводные лотки ECOTECK можно легко разрезать на необходимую длину.

Это можно сделать, используя такие простейшие инструменты, как ножовка по дереву либо по металлу. Так-

же при наличии можно использовать лобзиковые пилы, угловые шлифовальные машинки (болгарки), стационарные и переносные дисковые пилы.

Для получения лотков длиной 0,5 метра необходимо:

1. Установить ножовку зубьями в специальный паз, и разрезать лоток строго по этому пазу между двумя направляющими.
2. Механически обработать края с целью удаления имеющихся после разрезания неровностей.
3. При необходимости разрезания решетки следует тщательно разметить место распила.

Обрезанные элементы, как правило, устанавливаются по краям монтируемой линии лотков или в середине при криволинейной укладке.

Инструкция по установке заглушки на решетки чугунные С250

Чтобы закрыть отверстия, имеющиеся в решетке для установки замка-валика, используется специальная пластиковая заглушка.

Установка заглушки предшествует операции установки самой решетки на водоотводный лоток.

Заглушка устанавливается на решетку при монтаже и используется в следующих целях: улучшение внешнего вида и закрытие технологических окон решетки с целью уменьшения площади окон, а также предотвращает попадание мусора и посторонних предметов в лоток через большое окно.

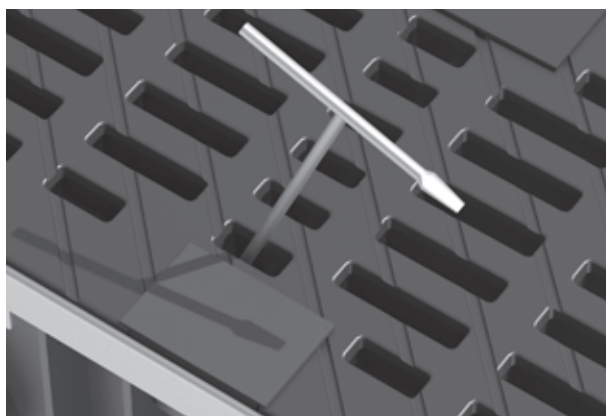

Инструкция по установке решетки чугунной с безболтовым креплением

Решетка чугунная класса нагрузки С250 имеет уникальное крепление с использованием замка-валика.

Замок-валик защелкивается на специальные крючки

решетки, фиксируясь при этом в специальных пазах лотка.

Для установки используется обычная слесарная отвертка или любой аналогичный инструмент.

Инструкция по установке решеток чугунных 200 класса нагрузки В125 и С250

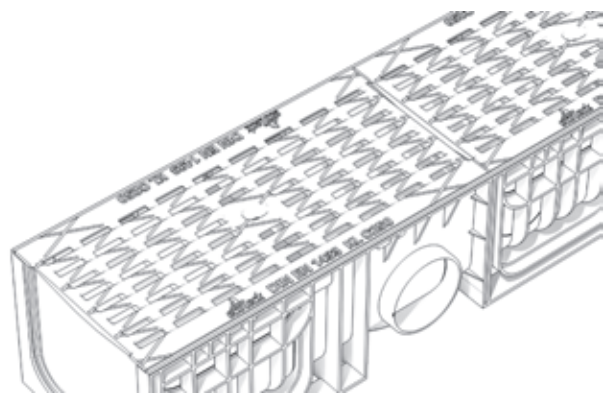
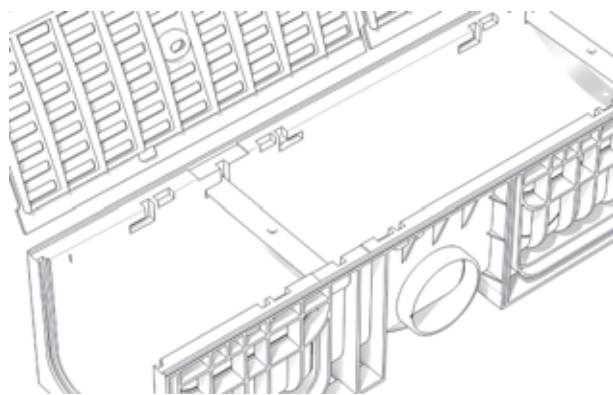
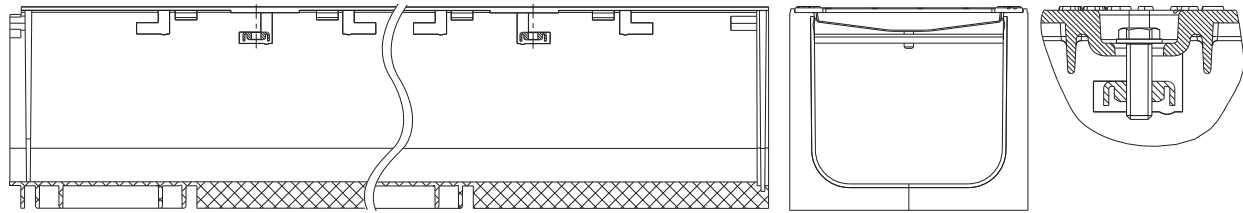

1. Установить две планки для закрепления решеток в соответствующие пазы лотка. Установку планок необходимо выполнить до установки лотков в бетонную обойму.

2. Установить две решетки на лоток. При этом упоры

решетки, расположенные на опорных поверхностях решетки должны разместиться в соответствующих углублениях лотка.

3. Завернув крепеж плотно до упора, закрепить поочередно обе решетки на лотке.

Инструкция по соединению лотков в стык

Лотки соединяются встык, для чего они оснащены с одной стороны пазом и выступом с другой. Дополнительная герметизация стыков выполняется герметиками различных типов. Для закладки герметика в выступающей части лотка предусмотрена специальная технологическая канавка.

В случае соединения водоотводных лотков под углом, лотки и решетки необходимо распилить и стыковать «в ус».

Необходимо тщательно выполнять разметку перед распилом лотков, добиваясь максимально плотного прилегания лотков и решеток друг к другу. Следует учесть, что для разрезания решетка должна закрепляться хотя бы на одно крепление (для решеток имеющих



два крепления). Со всех обрезанных кромок металлических элементов должны быть удалены заусенцы, а края обработаны для защиты от коррозии.

Инструкция по герметизации стыковых швов

Для создания постоянного эластичного компенсационного и гидроизолирующего шва для водоотводных лотков Ecotekc необходимо руководствоваться стандартом DIN EN1433.

Подготовка поверхности:

1. Очистить обрабатываемую поверхность от масел и жира, просушить.

2. Нанести герметик в полость шва с помощью пистолета. Для обеспечения хорошей адгезии, рекомендуется сразу же после нанесения снять лишний герметик с помощью шпателя и отшлифовать шов, используя мыльный раствор.

Наружная поверхность шва после отделки должна иметь слегка вогнутый профиль. Не допускается смеще-



ние лотков относительно друг друга в течение 24 часов. Оптимальная ширина стыковочного шва составляет 2 мм.

Герметизация стыков лотка с пескоуловителем или дождеприемником производится аналогичным образом.

Инструкция по монтажу дождеприемников

Установка дождеприемников аналогична установке пластиковых водоотводных лотков.

1. Определить, какое сливное отверстие дождеприемника подходит к присоединяемой трубе. Удалить заглушку.

2. Подсоединить трубу к дождеприемнику стороной, имеющей раструб.

3. Установить дождеприемник на подготовленное основание.

4. Заполнить пространство вокруг дождеприемника влажным бетоном до верхнего края трубы и утрамбовать бетон. Решетка должна быть установлена заранее.

5. Убедиться в том, что поверхность, прилегающая к верхнему краю дождеприемника, на 3-5 мм выше его верхнего края.

6. Чтобы компенсировать горизонтальное усилие, необходимо предусмотреть продольные и поперечные температурные компенсационные стыки.

Если осадки в Вашей местности очень обильны, можно увеличить объем отводимых вод. Для этого дождеприемники пластиковые надо просто установить друг на друга.

Целесообразно подключить трубу кровельного водоотвода непосредственно к самому дождеприемнику для предотвращения разбрызгивания воды.



Инструкция по установке придверного поддона

Установка пластиковых придверных поддонов аналогична установке пластиковых водоотводных лотков и дождеприемников.



1. В случае установки поддона без подключения к системе канализации необходимо произвести выравнивание грунтового основания.

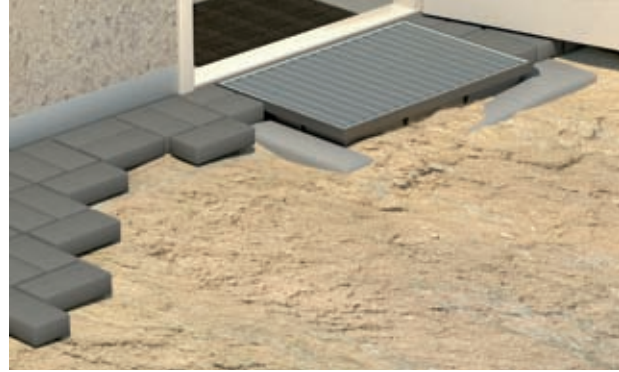

2. Установить решетку и полностью забетонировать поддон по периметру.

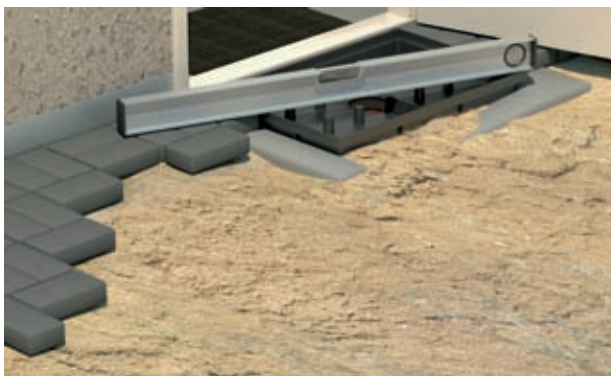

3. Проверить горизонтальность установки. При необходимости — скорректировать. Вокруг установленного поддона уложить плитку.



4. В случае установки поддона с использованием канализации — подключить снизу трубу диаметром 110 мм и установить поддон на бетонное основание.



5. Установить решетку, выполнить операции по бетонированию и проверке горизонтальности установки описанные выше.

Лучше позаботиться о системе грязезащиты еще на этапе проектирования застройки своей территории, поскольку соединять с ливневой канализацией придверный поддон удобно или на этапе строительства или капитального восстановления здания. Можно установить поддоны группой, подобрав их по размерам. Таким образом у входа создается грязезащитная зона необходимого размера.



6. Окончательно благоустроить место установки поддона и прилегающую территорию.

Схемы монтажа газонных решеток

Конструктивная схема стоянки для легковых автомобилей с зеленым покровом с использованием решетки «Ecotek Parking»

1. Разровненное грунтовое основание.
2. Несущий слой (щебеночно-грунтовый материал, толщиной 10-20 см) из смеси (2/3 камня твердой породы с размером зерен 2-32 или 2-45 мм) и почвы верхнего слоя.
3. Геотекстиль — синтетическое водопроницаемое полотно из полимерных волокон (плотностью не менее 160 г на 1 м кв.) или мелкоячеистая сетка препятствующие смешиванию слоев гравия и щебня.
4. Подстилающий слой толщиной 3-5 см. (например, из смеси гравия с субстратом: 80% гравия с размером зерен 2-8 мм и 20% почвы верхнего слоя).
5. Решётка «Экотек Паркинг» с засыпкой смесью (например, из рыхлой почвы верхнего слоя с содержанием песка, 50% по объёму — крупный песок с размером зерен 2-4 мм).
6. Засыпка до верхнего края решётки.
7. Газонное покрытие.

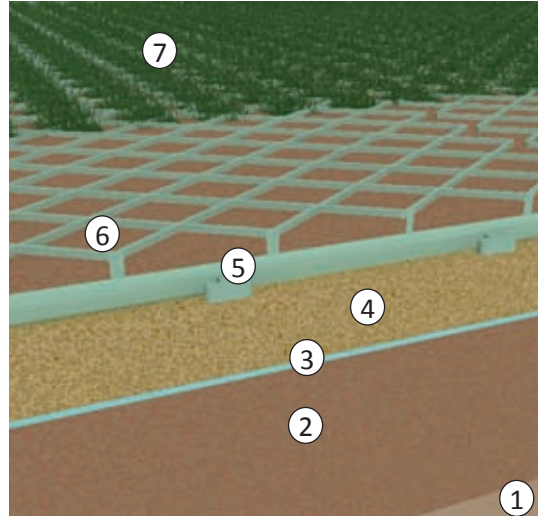

Конструктивная схема конноспортивного поля с использованием решетки «Ecotek Maneg»

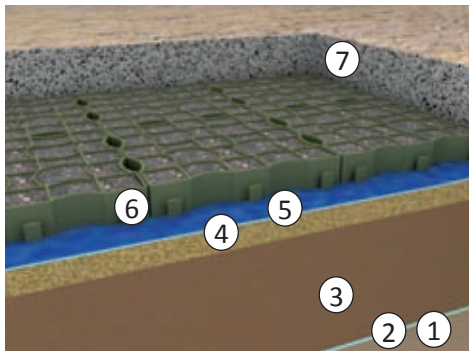

1. Грунтовое основание.
2. Геотекстильное полотно T-1000/T-1300 (1,5 мм).
3. Щебень гранитный (25-40 см).
4. Мелкий гравий (3-5 см).
5. Геотекстильное полотно T-1000/T-1300 (1,5 мм).
6. Решетки «Экотек Манеж» (5 см).
7. Рабочий слой (8-12 см) — смесь песка и геотекстильного наполнителя с фиброволокном

Конструктивная схема проезда для пожарных машин с зеленым покровом с использованием решетки «Ecotek Maneg»

1. Разровненное грунтовое основание.
2. Несущий слой (щебеночно-грунтовый материал, толщиной 40 см из смеси, состоящей на 2/3 из камня твердой породы с размером зёрен 2-32 мм или 2-45 мм и почвы верхнего слоя).
3. Геотекстиль — синтетическое водопроницаемое полотно, препятствующее смешиванию слоев гравия и щебня.
4. Подстилающий слой толщиной 3-5 см, например, из смеси гравия с субстратом (80% гравия с размером зерен 2-8 мм и 20% почвы верхнего слоя).
5. Решетка «Экотек-Манеж» с засыпкой смесью (например, из рыхлой почвы верхнего слоя с содержанием песка, 50% по объёму — крупный песок с размером зерен 2-4 мм).
6. Засыпка до верхнего края решетки.

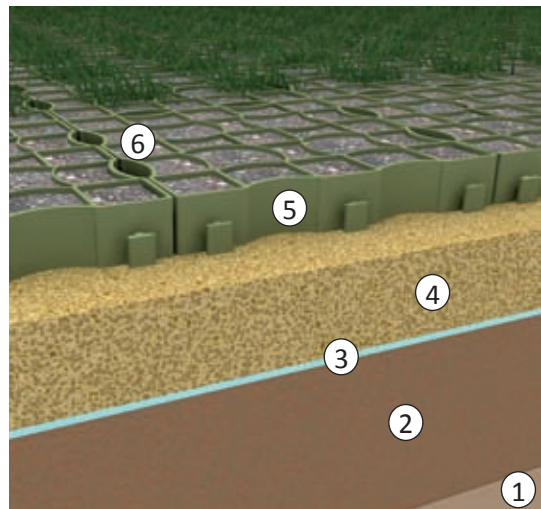

Конструктивная схема пешеходной зоны с зеленым покровом, с использованием решетки «Ecotek Green»

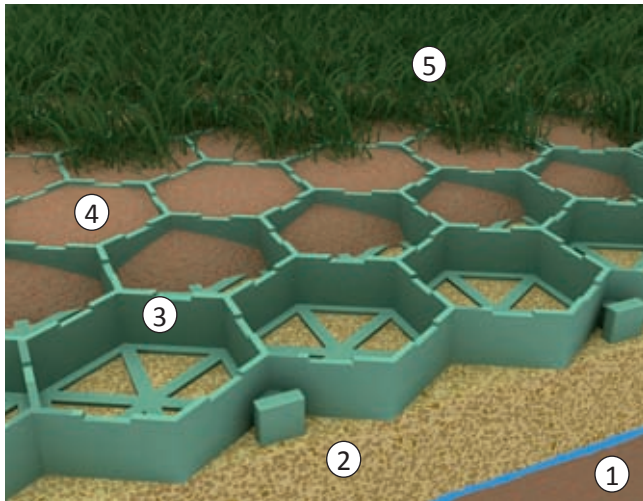

1. Грунтовое основание (несвязный или связный грунт).
2. Подстилающий слой (толщиной 3-5см.), например, из смеси гравия с субстратом (80% гравия 2-5 мм и 20% верхнего слоя почвы).
3. Решетка «Экотек Грин» с засыпкой смесью (например, из рыхлого верхнего слоя почвы, содержащего песок, 50% объема — крупный песок 2-4 мм и удобрения).
4. Засыпка до верхнего края решетки.
5. Газонное покрытие.

Конструктивная схема экопарковки с зеленым покровом с использованием решетки «Ecotek Parking»

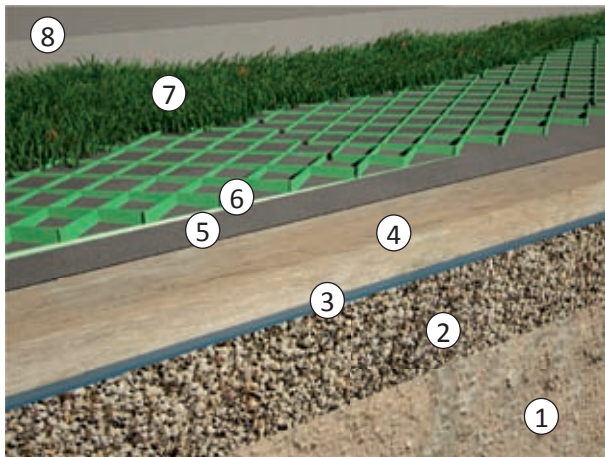

1. Грунтовое основание, имеющее выровненную поверхность с отклонением от требуемой высоты +/- 2 см и отклонением от плоскости в пределах замерного участка длиной 4 м — не более 2 см, состоящее из уплотненного грунтового основания, степень уплотнения которого не должна превышать 90%.

2. Несущий слой, состоящий из щебенчато-грунтового материала, толщиной 10-40 см. Толщина слоя определяется характером нагрузки. Щебень по ГОСТ 8267-93. Несущий слой подлежит выравниванию и уплотнению специальными машинами или катком.

3. Геотекстильный слой, состоящий из ткани, пропускающей воду, но не пропускающей песок и землю. Увеличивает несущую способность земляного полотна, позволяет уменьшить толщину дренирующего слоя, предотвращает заиливание и перемешивание слоев земляного покрытия. Эффективно отводит грунтовые и поровые воды при высоких нагрузках.

4. Подстилающий слой, состоящий из песчано-гравийной смеси по ГОСТ 25607-94 с добавлением верхнего слоя почвы толщиной 3-5 см. Поверхность слоя выравнивается и уплотняется.

5. Засыпка, состоящая из плодородной почвы* для создания газонов с добавлением удобрения.

6. Решетка «Экотек Грин» с засыпкой смесью (например, из рыхлого верхнего слоя почвы, содержащего песок, 50% объема — крупный песок 2-4 мм и удобрения).

7. Газонное покрытие.

8. Бордюрный или декоративный камень (утапливается в бетон), являющийся границей участка.

*При обустройстве экопарковок, благоустройстве и озеленении территории следует опираться на ТКП45-3.02-69-2007(02250), СНиП3-10-75.

Ecoteck в Российской Федерации:

143960, Московская область, г. Реутов, ул. Фабричная, д. 4
+7 (926) 060-76-30, +7 (929) 556-10-80, +7 (926) 198-42-13
kam@ecoteck.ru www.ecoteck.ru

Ecoteck в Республике Беларусь:

213813, Могилевская область, г. Бобруйск, ул. Сакко, д. 1
+375 (225) 48-08-22, +375 (225) 48-08-33
info@ecoteck.by www.ecoteck.by





